

PATRIOT

ИНСТРУКЦИЯ ПО ЭКСПЛУАТАЦИИ

CV 105

ЭЛЕКТРИЧЕСКИЙ ГЛУБИННЫЙ ВИБРАТОР

130 30 1105



Мы позаботились и разместили цифровую версию инструкции на странице продукта. Также вы можете узнать о новинках, подписавшись на наши аккаунты в популярных соцсетях.

**ПРОГРАММА ЛОЯЛЬНОСТИ
ДЛЯ РОЗНИЧНЫХ ПОКУПАТЕЛЕЙ**



ПРОГРАММА ЛОЯЛЬНОСТИ ДЛЯ РОЗНИЧНЫХ ПОКУПАТЕЛЕЙ

ПОЛУЧИТЕ ЦИФРОВОЙ ГАРАНТИЙНЫЙ ТАЛОН

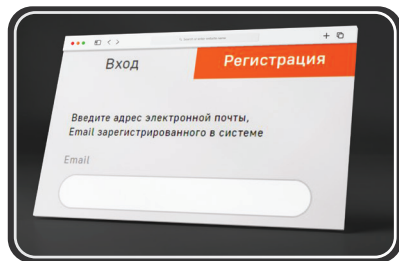

1 Авторизуйтесь на сайте my.onlypatriot.com



2 Зарегистрируйте кассовый чек в течение 30 дней после покупки

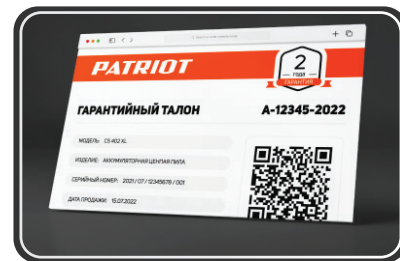

3 Получите цифровой гарантийный талон с расширенной гарантией

КОПИТЕ БОНУСЫ И УЧАСТВУЙТЕ В ЕЖЕМЕСЯЧНЫХ РОЗЫГРЫШАХ ПРИЗОВ



Регистрируйте товары my.onlypatriot.com



Оставляйте отзывы на товары и получайте бонусы



Обменивайте бонусы на ценные подарки

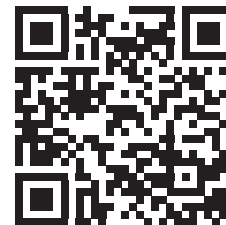

ИНСТРУКЦИЯ ПО ВЫПУСКУ ЦИФРОВОГО ГАРАНТИЙНОГО ТАЛОНА, УСЛОВИЯ РАСШИРЕННОЙ ГАРАНТИИ И СПИСОК ТОВАРОВ

ВВЕДЕНИЕ	4
ОБЛАСТЬ ПРИМЕНЕНИЯ И НАЗНАЧЕНИЕ	5
ТЕХНИЧЕСКИЕ ХАРАКТЕРИСТИКИ	5
УСТРОЙСТВО ЭЛЕКТРОИНСТРУМЕНТА	5
ИНСТРУКЦИЯ ПО ТЕХНИКЕ БЕЗОПАСНОСТИ	6
ПОДГОТОВКА К РАБОТЕ	7
ПОРЯДОК РАБОТЫ	7
РЕКОМЕНДАЦИИ ПО ЭКСПЛУАТАЦИИ	8
ТЕХНИЧЕСКОЕ ОБСЛУЖИВАНИЕ	9
СРОК СЛУЖБЫ, УСЛОВИЯ ХРАНЕНИЯ, ТРАНСПОРТИРОВКИ И УТИЛИЗАЦИИ	10
ВОЗМОЖНЫЕ НЕИСПРАВНОСТИ И МЕТОДЫ ИХ УСТРАНЕНИЯ	11
КОМПЛЕКТАЦИЯ	12
РАСШИФРОВКА СЕРИЙНОГО НОМЕРА	12
ГАРАНТИЙНЫЙ ТАЛОН	13
ГАРАНТИЙНЫЕ ОБЯЗАТЕЛЬСТВА	14
АДРЕСА СЕРВИСНЫХ ЦЕНТРОВ	15

Благодарим Вас за приобретение электроинструмента торговой марки Patriot.



ВНИМАНИЕ! Данный инструмент является технически сложным товаром, не предполагающим эксплуатацию с целью извлечения коммерческой выгоды. Инструкция содержит необходимую информацию, касающуюся работы и технического обслуживания электроинструмента PATRIOT. Внимательно ознакомьтесь с Инструкцией перед началом эксплуатации. Не допускайте людей не ознакомившихся с данным руководством к работе. Настоящая Инструкция является частью изделия и должна быть передана покупателю при его приобретении.

Условия реализации

Розничная торговля инструментом и изделиями производится в магазинах, отделах и секциях магазинов, павильонах и киосках, обеспечивающих сохранность продукции, исключающих попадание воды. При совершении купли продажи лицо осуществляющее продажу товара, проверяет в присутствии покупателя внешний вид товара, его комплектность и работоспособность. По возможности производит отметку в гарантийном талоне, прикладывает гарантийный чек. Предоставляет информацию о организациях выполняющих монтаж, подключение, и адреса сервисных центров.

Данные по шуму и вибрации

Средний уровень звукового давления (L_{pa}) / мощности (L_{wa}), дБ(А)	80,39 / 91,39
Коэффициент неопределенности, К, дБ	3
Среднеквадратичное значение скорректированного виброускорения $a_{h,r}$, m/s^2 :	1,661
Коэффициент неопределенности, К, m/s^2	1,041

ТР ТС 004/2011 «О безопасности низковольтного оборудования»; ТР ТС 010/2011 «О безопасности машин и оборудования»,
ТР ТС 020/2011 «Электромагнитная совместимость технических средств».

ОБЛАСТЬ ПРИМЕНЕНИЯ И НАЗНАЧЕНИЕ

Назначение

Портативный вибратор предназначен для уплотнения бетонных смесей. Его используют при укладке смеси в монолитные конструкции с арматурой, также применяется при изготовлении бетонных и железобетонных изделий в гидротехническом строительстве.

Область применения

Изделие предназначено для использования в районах с умеренным климатом с температурой от +1°C до +40°C, относительной влажностью не более 80%, отсутствием прямого воздействия атмосферных осадков и чрезмерной запыленности воздуха.

ТЕХНИЧЕСКИЕ ХАРАКТЕРИСТИКИ

Серия (Тип)	CV
Модификация	105
Модель	CV 105
Потребляемая мощность, Вт	~230В/50Гц, 1000 Вт
Частота вибрации, виб/мин	7000
Размер гибкого вала, м	1,5
Диаметр гибкого вала, мм	30
Размер наконечника, м	0,45
Диаметр наконечника, мм	35
Морозостойкий кабель	+

УСТРОЙСТВО ЭЛЕКТРОИНСТРУМЕНТА (Рис. 1).



Рис. 1

1. Зажимная гайка;
2. Гибкий вал;
3. Соединение вала (шпиндель);
4. Включатель / выключатель;
5. Кнопка фиксации;
6. Вибронаконечник.

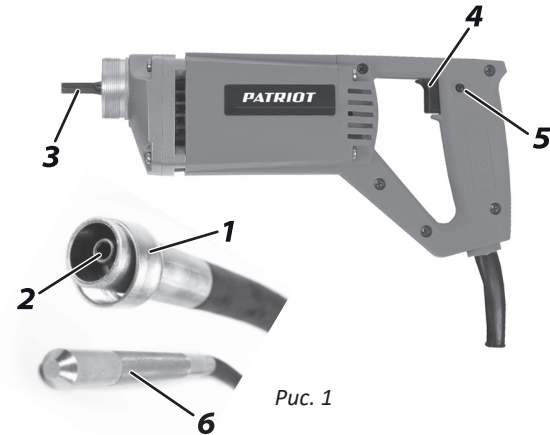

ВНИМАНИЕ! Внешний вид и устройство инструмента может отличаться от представленного в инструкции.

ИНСТРУКЦИЯ ПО ТЕХНИКЕ БЕЗОПАСНОСТИ

1. Используйте изделие только по назначению. Применяйте оснастку, предназначенную для работы с машиной.
2. Не подвергайте машину воздействию резких температурных перепадов, способных вызвать образование конденсата на деталях электродвигателя. Если машина внесена в зимнее время в отапливаемое помещение с улицы, рекомендуется не включать ее в течение времени, достаточного для устранения конденсата.
3. Не допускайте неправильную эксплуатацию шнура питания изделия. Не тяните за шнур при отсоединении вилки от розетки. Оберегайте шнур от скручивания, заломов, нагревания, попадания масла, воды и повреждения об острые кромки. Не используйте машину с поврежденным шнуром питания.
4. Запрещается работать машиной в утомленном или болезненном состоянии, а также в состоянии алкогольного или наркотического опьянения.
5. Перед первым включением машины обратите внимание на правильность сборки и надежность установки оснастки.
6. Всегда работайте в защитных очках, используйте защитные наушники. При длительной работе используйте виброзащитные рукавицы. Используйте прочную нескользящую обувь.
7. Машина должна быть отключена от сети: **а)** при установке насадок и регулировке; **б)** при смене рабочего места, перерыве в работе; **в)** по окончании работы.

8. Крепко удерживайте инструмент в руках.
9. Перед работой включите машину и дайте ей поработать на холстом ходу. В случае обнаружения шумов, не характерных для нормальной работы инструмента или сильной вибрации, выключите машину, отсоедините вилку шнура питания от розетки электрической сети. Не включайте машину до выявления и устранения причины неисправности.
10. Оберегайте изделие от падений. Не работайте машиной с поврежденным корпусом.
11. Содержите изделие и сменную оснастку в чистоте и исправном состоянии. Не работайте неисправной или поврежденным изделием или оснасткой.
12. Перед началом любых работ по замене оснастки или техническому обслуживанию отключите изделие от электросети.
13. В случае перебоя электроснабжения, например при исчезновении электричества в сети или вытаскивания вилки из розетки, снимите фиксацию выключателя. Это позволяет избежать повторного неконтролируемого запуска прибора.
14. Электроинструмент должен обслуживаться / ремонтироваться только в авторизованном сервисном центре PATRIOT. Ремонт электрического оборудования должны выполнять только квалифицированные специалисты с использованием оригинальных запасных частей, в противном случае может возникнуть опасность травматизма пользователя.

ПОДГОТОВКА К РАБОТЕ

Сборка



ВНИМАНИЕ! Перед началом сборки или технического обслуживания электроинструмента убедитесь, что он отключен от сети.

Вставьте соединение вала (3) в отверстие гибкого вала (2), поверните зажимную гайку (1) против часовой стрелки для фиксации.

Перед началом работы

- Убедитесь, что параметры питающей электросети и рабочего инструмента, а также условия работы соответствуют требованиям настоящей инструкции.
- После транспортирования вибратора в зимних условиях, в случае его включения в помещении, необходимо выдержать его при комнатной температуре не менее 2-х часов до полного высыхания влаги на инструменте.
- Визуальным осмотром проверить состояние вибратора, сетевого кабеля.
- Проверить работу вибратора на холостом ходу, произведя несколько пробных включений.

ПОРЯДОК РАБОТЫ

Запуск и остановка

1. Для запуска изделия нажмите кнопку выключателя (4). Для необходимости непрерывной работы, нажмите на кнопку фиксации (5) при нажатом выключателе (4). Для снятия фиксации еще раз нажмите на выключатель (4) и затем отпустите его.



ВНИМАНИЕ! Если после запуска изделия вибрация не начинается, то для активизации вибрации нужно встряхнуть вибратор.

2. Дождитесь пока шпиндель (3) с закрепленной на нем оснасткой достигнет максимальных оборотов.
3. Произведите уплотнение бетона путем погружения в него вибронаконечника. Не допускайте излишнего заглупления булавы.
4. Работайте с умеренной подачей, не изгибайте гибкий вал радиусом менее 400 мм.



ВНИМАНИЕ! При заклинивании гибкого вала или булавы (вибро-наконечника) немедленно отключите изделие от сети.

РЕКОМЕНДАЦИИ ПО ЭКСПЛУАТАЦИИ

1. Время вибрирования зависит от типа бетона, диаметра вибронаконечника и других факторов. Оно колеблется в пределах между 10 и 40 секундами на одной позиции. Для более жидкого бетона требуется меньше времени. В таких смесях чрезмерная вибрация может привести к расслоению бетона. Также становится заметно изменение шума, производимого вибратором.
2. Не прикасайтесь вибратором к арматуре или опалубке. Следует держать булаву не менее чем в 80 мм от стенок.
3. Извлекать вибронаконечник из бетона следует медленно, совершая поступательные движения вверх-вниз, чтобы дать время бетону заполнить отверстие, образуемое булавой. Скорость подъема булав из бетона должна приблизительно равняться 8 см в секунду. Когда наконечник почти весь находится снаружи, следует быстро вытащить его, чтобы избежать волнения на поверхности.
4. Не держите работающий вибронаконечник вне бетона длительное время, если вы прекратили операцию вибрирования, выключите аппарат. Не используйте вибратор для перемещения бетона в горизонтальном направлении.
5. Выбирайте тип вибратора и размер вибронаконечника в соответствии с размерами опалубки и свободного места между арматурой, а также консистенцией бетона.
6. Для получения бетона хорошего качества необходимо использовать соответствующие компоненты и осуществлять операции вибрации массы бетона во всей его структуре.

7. Заливая бетон в опалубку, следует избегать его падения с большой высоты. Заливать бетон необходимо в формы или опалубку, имеющие одинаковый уровень. Высота каждого заливаемого слоя не должна превышать 50 см. Рекомендуется - от 30 до 50 см.
8. Погружайте в бетон и вынимайте вибронаконечник из бетона только при включенном электроприводе.
9. Погружать вибронаконечник следует вертикально в массу бетона, не перемещая его в горизонтальном направлении. Вибронаконечник погружается в бетон в вертикальном положении через равные промежутки, расположенные на расстоянии, равном 5-10 диаметрам вибратора в зависимости радиуса его действия. Обработка бетона должна происходить с перекрытием радиусов действия вибрационных усилий на расстояние примерно 100 мм.
10. Между укладкой слоев не должно проходить много времени, чтобы не допустить образования холодных прослоек. Не прилагайте чрезмерные усилия и не погружайте вибронаконечник слишком глубоко в слои бетона.
11. После каждой смены вибратор следует тщательно протереть от бетона и грязи и внимательно осмотреть на предмет поврежденных шланга, коробки переключателя, кабеля и вилки.



ВНИМАНИЕ! Вибрирующий элемент и наконечник подвержены износу и со временем их износ может достичь значений, при которых работа вибратора будет затруднена и он подлежит замене.

ТЕХНИЧЕСКОЕ ОБСЛУЖИВАНИЕ

Общее обслуживание

1. Продолжительная эксплуатация машины с изношенной или повреждённой оснасткой приводит к снижению производительности работы и может стать причиной перегрузки двигателя. Замените оснастку на новую сразу, как только заметите, что она изношена или повреждена.
2. Периодически проверяйте затяжку всех резьбовых соединений инструмента, затягивайте все ослабленные соединения.
3. Не реже 2-х раз в месяц проверяйте надёжность электрических контактных соединений, а также целостность изоляции кабеля.

Замена щеток

Замену щеток проводите по мере их выработки. Щётки являются расходным материалом, и их выход из строя в результате нормального износа не является гарантийным случаем.

Очистка

1. После работы демонтируйте оснастку со шпинделя машины.
2. Удалите с гибкого вала и булав (вибро-наконечника) остатки бетонной смеси. Промойте оснастку водой и вытрите насухо.
3. Очистите изделие от грязи чистой ветошью. Не используйте для очистки пластиковых деталей растворители и нефтепродукты. Держите воздушное отверстие крыльчатки ротора в чистоте.

Смазка

1. Периодически проводите смазывание сердечника гибкого вала смазкой.
2. Каждые 50 часов работы необходимо добавлять внутрь гибкого вала 100 мл моторного масла на каждый погонный метр вала.

СРОК СЛУЖБЫ, УСЛОВИЯ ХРАНЕНИЯ, ТРАНСПОРТИРОВКИ И УТИЛИЗАЦИИ

Срок службы и утилизация

Срок службы изделия - 5 лет с момента даты продажи. Если дата продажи не указана, срок службы исчисляется с даты выпуска изделия. Не выбрасывайте электроинструмент в бытовые отходы! Отслуживший свой срок электроинструмент должен утилизироваться в соответствии с Вашими региональными нормативными актами по утилизации электроинструментов.

Условия хранения

Срок хранения - 5 года при условии хранения продукции в закрытых помещениях с естественной вентиляцией в упаковке при температуре воздуха от -10 °С до +50 °С и относительной влажности воздуха не более 80%, что соответствует условиям хранения 5 по ГОСТ 15150-89.

Условия транспортировки

Транспортировать продукцию можно любым видом закрытого транспорта в упаковке производителя или без нее, с сохранением изделия от механических повреждений, атмосферных осадков, воздействия химически-активных веществ.

Критерии предельного состояния

Критериями предельного состояния изделия являются состояния, при которых его дальнейшая эксплуатация недопустима или экономически нецелесообразна. Например, чрезмерный износ, коррозия, деформация, старение или разрушение узлов и деталей или их совокупность при невозможности их устранения в условиях авторизованных сервисных центров оригинальными деталями, или экономическая нецелесообразность проведения ремонта.

ВОЗМОЖНЫЕ НЕИСПРАВНОСТИ И МЕТОДЫ ИХ УСТРАНЕНИЯ

ВОЗМОЖНЫЕ НЕИСПРАВНОСТИ И МЕТОДЫ ИХ УСТРАНЕНИЯ

Неисправность	Вероятная причина	Действия по устранению
Двигатель не включается	Нет напряжения в сети питания	Проверьте наличие напряжения в сети
	Неисправен выключатель	Обратитесь в авторизованный сервисный центр для ремонта
	Неисправен шнур питания	
	Изношены щетки	
Повышенное искрение щеток на коллекторе	Изношены щетки	Обратитесь в авторизованный сервисный центр для ремонта
	Загрязнен коллектор	
	Неисправны обмотки ротора	
Повышенная вибрация	Рабочий инструмент плохо закреплен	Закрепите правильно рабочий инструмент
	Неисправны подшипники	Обратитесь в авторизованный сервисный центр для ремонта
Появление дыма и запаха горелой	Неисправность обмоток ротора	Обратитесь в авторизованный сервисный центр для ремонта
	Загрязнены окна охлаждения электродвигателя	Почистите окна охлаждения
Двигатель перегревается	Электродвигатель перегружен	Снимите нагрузку. Обеспечьте работу изделия на холостом ходу 2-3 мин
	Неисправен ротор	Обратитесь в авторизованный сервисный центр для ремонта
Двигатель не развивает полную скорость и не работает на полную мощность	Низкое напряжение в сети питания	Проверьте напряжение в сети
	Сгорела обмотка или обрыв в обмотке	Обратитесь в специализированный сервисный центр
	Длинный удлинительный шнур. Пониженное напряжение сети. Неисправен, изношен вибронаконечник	Замените шнур на более короткий. Примените стабилизатор. Замените вибронаконечник

PATRIOT

КОМПЛЕКТАЦИЯ / РАСШИФРОВКА СЕРИЙНОГО НОМЕРА

КОМПЛЕКТАЦИЯ

ГЛУБИННЫЙ ВИБРАТОР ДЛЯ БЕТОНА
ГИБКИЙ ВАЛ С ВИБРО-НАКОНЕЧНИКОМ
ИНСТРУКЦИЯ С ГАРАНТИЙНЫМ ТАЛОНОМ

1 ШТ.
1 ШТ.
1 ШТ.

РАСШИФРОВКА СЕРИЙНОГО НОМЕРА

/ 2023 / 12 / 22003898 / 00001 /

2023 — год производства

12 — месяц производства

22003898 — индекс модели

00001 — индекс товара