

**PATRIOT**

# ИНСТРУКЦИЯ ПО ЭКСПЛУАТАЦИИ

Триммер электрический

**ET 1402**

Артикул: 250 30 5402

**GARDEN TOOLS**



[ONLYPATRIOT.COM](http://ONLYPATRIOT.COM)

# ЦИФРОВОЙ ГАРАНТИЙНЫЙ ТАЛОН

1

**Зарегистрируйте** кассовый чек на сайте [my.onlypatriot.com](https://my.onlypatriot.com)

Регистрация в течение 30 дней после покупки.



2

**Получите** цифровой гарантийный талон.

Воспользуйся талоном в рамках гарантийного срока.



**Оставляйте**  
отзывы на товары  
и получайте бонусы



**Обменивайте**  
бонусы на ценные  
подарки от PATRIOT



УСЛОВИЯ ГАРАНТИИ

## **СОДЕРЖАНИЕ**

ВВЕДЕНИЕ.....	4
ОБЛАСТЬ ПРИМЕНЕНИЯ И НАЗНАЧЕНИЕ.....	5
ИНСТРУКЦИЯ ПО ТЕХНИКЕ БЕЗОПАСНОСТИ.....	5
ТЕХНИЧЕСКИЕ ХАРАКТЕРИСТИКИ.....	6
УСТРОЙСТВО ЭЛЕКТРИЧЕСКОГО ТРИММЕРА.....	7
СБОРКА ЭЛЕКТРИЧЕСКОГО ТРИММЕРА.....	7
ЗАПУСК И ОСТАНОВКА ЭЛЕКТРИЧЕСКОГО ТРИММЕРА.....	8
СОВЕТЫ ПО ПРАКТИЧНОМУ ИСПОЛЬЗОВАНИЮ ЭЛЕКТРИЧЕСКОГО ТРИММЕРА.....	9
ТЕХНИЧЕСКОЕ ОБСЛУЖИВАНИЕ.....	10
СРОК СЛУЖБЫ, УСЛОВИЯ ХРАНЕНИЯ, ТРАНСПОРТИРОВКИ И УТИЛИЗАЦИИ.....	11
ВОЗМОЖНЫЕ НЕИСПРАВНОСТИ И МЕТОДЫ ИХ УСТРАНЕНИЯ.....	12
ГАРАНТИЙНЫЙ ТАЛОН.....	23
ГАРАНТИЙНЫЕ ОБЯЗАТЕЛЬСТВА.....	24
АДРЕСА СЕРВИСНЫХ ЦЕНТРОВ.....	25
РАСШИФРОВКА СЕРИЙНОГО НОМЕРА.....	27
ГРАФИЧЕСКИЕ ИЗОБРАЖЕНИЯ И РИСУНКИ.....	28
КОМПЛЕКТАЦИЯ.....	33

**Благодарим Вас за приобретение электрического триммера торговой марки «PATRIOT».**



**ВНИМАНИЕ!** Данная Инструкция содержит необходимую информацию, касающуюся работы и технического обслуживания инструмента PATRIOT. Внимательно ознакомьтесь с Инструкцией перед началом эксплуатации. Не допускайте людей не ознакомившихся с данным руководством к работе. Настоящая Инструкция является частью изделия и должна быть передана покупателю при его приобретении.

Триммер - это удобный и эффективный инструмент по обработке участков травы, требующих аккуратности и точности. Вы без особого труда сможете скосить или подравнять траву на приусадебных участках, вдоль цветочных клумб, домов и заборов. Инструменты просты в сборке, легки в использовании, требуют минимального технического обслуживания. Инженерами нашей компании применены самые современные технологии систем антивибрации, управления, смазки приводов и многое другое.

Мы стараемся, чтобы работа с триммером была приятной и безопасной при соблюдении мер техники безопасности, представленных в инструкции. Однако не стоит забывать, что триммер при ненадлежащем использовании является источником угрозы Вашему здоровью и здоровью окружающих Вас людей.

В инструкции подробно описан процесс сборки, запуска и технического обслуживания. Следуйте нашим инструкциям и триммер прослужит Вам долго, станет надежным помощником на приусадебном участке. Мы гарантируем Вам безотказную работу триммера и удовольствие от процесса работы!

### **Условия реализации**

Розничная торговля инструментом и изделиями производится в магазинах, отделах и секциях магазинов, павильонах и киосках, обеспечивающих сохранность продукции, исключающих попадание воды.

При совершении купли продажи лицо осуществляющее продажу товара, проверяет в присутствии покупателя внешний вид товара, его комплектность и работоспособность. По возможности производит отметку в гарантийном талоне, прикладывает товарный чек. Предоставляет адреса сервисных центров.

### Назначение

Электрический триммер предназначен для кошения травы с помощью лески или металлического ножа, приводимых в движение электрическим двигателем.

Триммер электрический является технически сложным товаром бытового назначения и относится к электробытовым машинам.

### Область применения

Изделие предназначено для работы в районах с умеренным климатом с характерной температурой от 0°C до +40°C, относительной влажностью воздуха не более 80% и отсутствием прямого воздействия атмосферных осадков и чрезмерной запыленности воздуха.

### ТЕХНИКА БЕЗОПАСНОСТИ

1. Используйте триммер только по назначению.
2. Перед началом работы убедитесь, что триммер полностью и правильно собран. Проверьте правильность установки и надежность крепления всех элементов инструмента.
3. Убедитесь в совместимости частоты и напряжения электрической сети с характеристиками электрического триммера, указанными на корпусе.
4. При работе с электрическим триммером используйте только удлинители с двойной изоляцией и влагозащитными розетками. Не используйте удлинители, розетки в неисправном состоянии или не соответствующие подключаемой нагрузке. При повреждении удлинителя немедленно отключите триммер.
5. Перед началом работы тщательно осмотрите территорию, где вам предстоит работать, уберите осколки стекла, камни, остатки арматуры или иные инородные предметы.
6. Триммер не предназначен для использования детьми или людьми с нарушениями двигательных функций, а также лицами, находящимися в состоянии алкогольного, наркотического опьянения или под действием лекарственных препаратов.
7. Используйте защитные наушники, очки или защитную маску. Запрещается работать босиком или в открытой обуви.
8. Не погружайте триммер в воду или любую другую жидкость - это может привести к выходу из строя электродвигателя, а также удару электрическим током.
9. Используйте триммерную леску не более 2,4 мм в диаметре. Запрещено использовать армированную леску, железные тросы и провода в качестве замены триммерной лески.
10. Всегда отключайте триммер из сети, когда оставляете его без присмотра, а также по окончании использования, перед чисткой или транспортировкой.
11. Регулярно проверяйте электрический триммер на предмет неисправностей и повреждений. При обнаружении повреждений любого рода немедленно прекратите использование триммера и передайте устройство в ближайший сервисный центр.
12. Любые виды ремонта или обслуживания триммера, кроме чистки, должны производиться в авторизованном сервисном центре PATRIOT.

<b>Серия (Тип)</b>	<b>ЕТ</b>
<b>Модификация</b>	<b>1402</b>
Арт.	ЕТ 1402-04G
Тип двигателя	электрический
Напряжение сети	~230В/50Гц
Мощность, Вт	1200
Частота вращения, об/мин	7500
Ширина захвата, мм	420
Диаметр режущей лески, мм	2-2,4
Диаметр режущего ножа, мм	230
Антивибрационная система	+
Разборная штанга	+
Вес, кг	4,5

(стр. 28, рис. 1)

1. Триммерный нож;
2. Редуктор;
3. Защитный кожух;
4. Нож для обрезки лески;
5. Триммерная штанга;
6. Соединительная муфта;
7. Рукоятка;
8. Блокировка случайного включения;
9. Включатель / выключатель.



**ВНИМАНИЕ!** Внешний вид и устройство изделий могут отличаться от представленных в инструкции.

### Сборка

**ШАГ 1. Установка рукоятки.** Выкрутите фиксирующий болт из рукоятки. Установите ее на штангу и затяните фиксирующим болтом. (стр. 29, рис. 2).

**ШАГ 2.** Ослабьте крепление соединительной муфты, затем вставьте нижнюю часть штанги в муфту до щелчка, при этом технологическое отверстие на штанге должно быть сверху. Потяните нижнюю часть штанги на себя, чтобы убедиться, что отверстие совпало с фиксатором на муфте. Правильно собранное соединение нельзя разомкнуть без нажатия фиксатора (стр. 29, рис. 3).

**ШАГ 3.** Затяните пластиковый фиксатор до упора. Не прикладывайте чрезмерное усилие - можно повредить механизм фиксации.

**ШАГ 4.** Установите пластиковый защитный кожух на нижнюю часть штанги. Металлическую планку крепления кожуха необходимо дополнительно закрепить на редукторе.

**ШАГ 5.** Возьмите наплечный ремень и защелкните карабин за крепление на основной штанге триммера. Отрегулируйте ремень и положение ручек триммера под индивидуальные требования.

### Использование триммерной катушки с леской

**ШАГ 1.** Установите защитный фланец на шлицевой вал редуктора так, чтобы технические пазы на редукторе и фланце совпали (стр. 30, рис. 4).

**ШАГ 2.** Вставьте шестигранник в технологическое отверстие в металлическом пыльнике и фланце, зафиксировав вал редуктора от вращения. Удерживая шестигранник, закрутите триммерную головку.

ку против часовой стрелки до упора (*стр. 30, рис. 5*).



**ВНИМАНИЕ!** Запрещается работать с триммером без защитного фланца. Если вы забудете установить защитный фланец перед установкой триммерной катушки, то после окончания работы с триммером вы не сможете снять триммерную катушку.

#### **Использование дискового ножа**

**ШАГ 1.** Установите защитный фланец на шлицевой вал редуктора, так, чтобы технические пазы на редукторе и фланце совпали (*стр. 31, рис. 6*).

**ШАГ 2.** Установите режущий нож на защитный фланец. Сверху ножа установите прижимную шайбу, затем закрутите гайку до упора. Вставьте шестигранник в технологическое отверстие между защитным фланцем и редуктором. Затяните гайку ключом (*стр. 31, рис. 7*).

#### **Запуск электрического триммера**

**ШАГ 1.** Подключите триммер к электрической сети. Наденьте триммер и крепко возьмите его за рукоятки. При пуске электрического триммера держите руки и ноги на безопасном расстоянии от зоны скашивания.

**ШАГ 2.** Для включения изделия нажмите кнопку блокировки и, не отпуская ее, нажмите клавишу выключателя.

**ШАГ 3.** Кошение производить на максимальных оборотах, крепко удерживая триммер обеими руками за эргономичные рукоятки.

#### **Остановка электрического триммера**

**ШАГ 1.** Отпустите кнопку включения.

**ШАГ 2.** Обязательно отключите триммер от электросети.

**1.** Электрический триммер данного класса предназначен только для бытового применения. Не рекомендуется использовать триммер при проведении профессиональных / промышленных работ. Триммер не предназначен для непрерывной эксплуатации, рекомендуемый режим работы: 15 минут - работа, 10 минут - перерыв.

**2.** При использовании удлинителя убедитесь, что напряжение электрической сети не более 230 Вольт. Удлинитель должен отвечать следующим характеристикам в таблице. В противном случае может возникнуть понижение напряжения, что приведет к повреждению двигателя.

**3.** Рекомендуем использовать кабели с двойной изоляцией и предохранительными вилками для наружного применения. Регулярно проверяйте вилки и удлинители, при видимом повреждении их необходимо заменить. Не используйте дефектные или нестандартные удлинители, кабели, вилки. Во время работы проверяйте положение кабеля, держите его вдали от места кошения, старайтесь не на-

<i>Длина удлинителя, м</i>	<i>Минимальное сечение жилы, мм<sup>2</sup></i>
<i>0-20</i>	<i>1,0</i>
<i>20-50</i>	<i>1,5</i>
<i>50-100</i>	<i>4,0</i>

тягивать его.

**4.** Не работайте с электрическим триммером на открытом воздухе во время дождя или высокой влажности, возрастает риск короткого замыкания.

**5.** Во время использования электротриммера людям и животным запрещается находиться в зоне работы.

**6.** Перед началом скашивания проверяйте исправность всех элементов электротриммера. При скашивании не прикладывайте излишние усилия и не касайтесь рабочей плоскостью земли - лишняя нагрузка на триммерную катушку или нож может вызвать поломку механизмов электрического триммера.



**ВНИМАНИЕ!** Все работы по техническому обслуживанию электрического триммера производятся только при отключенном от сети изделии.

#### Очистка изделия

После каждого использования производите очистку внутреннюю поверхность защитного кожуха от налипшей травы, а так же охлаждающих отверстий двигателя, используя для очистки кисточку или баллон со сжатым воздухом.

#### Редуктор

Раз в три месяца проверяйте наличие смазки в редукторе. При необходимости надо сменить смазку или обратиться в авторизованный сервисный центр. Для смазки редуктора рекомендуем использовать оригинальную литиевую смазку Arsenal компании PATRIOT. Перед обслуживанием редуктора промойте его универсальным очистителем Arsenal.

#### Замена лески в триммерной катушке



**ВНИМАНИЕ!** Замена лески производится без разборки катушки.

**ШАГ 1.** Отмерьте кусок лески длиной около ~4 метров и сложите его пополам.

**ШАГ 2.** Вращением кнопки совместите все стрелки на корпусе катушки в одну линию (*стр. 32, рис. 8*).

**ШАГ 3.** Вставьте два конца лески в отверстия на кнопке катушке и проталкивайте с усилием леску до выхода ее из боковых направляющих отверстий.

**ШАГ 4.** Протяните всю леску до конца. Затем вращением кнопки заправьте катушку (*стр. 32, рис. 9*).



**ВНИМАНИЕ!** Все другие виды технического обслуживания должны проводиться только специалистами сервисных центров.

### Срок службы и условия утилизации

При выполнении всех требований настоящей инструкции срок службы триммера составляет 5 лет. По окончании срока службы не выбрасывайте технику в бытовые отходы! Отслуживший инструмент утилизируется в соответствии с Вашими региональными нормативными актами по утилизации техники о оборудовании.

### Условия хранения

Хранить триммер в закрытых или других помещениях с естественной вентиляцией, где колебания температуры и влажность воздуха существенно меньше, чем на открытом воздухе в районах с умеренным и холодным климатом, при температуре не выше +40°C и не ниже -50°C, влажностью не более 80% при +25°C, что соответствует условиям хранения 5 по ГОСТ 15150-89.

#### При хранении триммера на срок 30 и более дней:

- (рекомендуем после каждого использования) Очистите внутреннюю поверхность защитного кожуха от налипшей травы.
- выполните все плановые процедуры по смазке и обслуживанию;
- затяните все винты и крепления;

**Примечание!** При выполнении требований настоящей инструкции срок хранения не ограничен.

### Условия транспортировки

Транспортировать триммер можно любым видом закрытого транспорта в упаковке производителя или без нее, с сохранением изде-

лия от механических повреждений, атмосферных осадков, воздействия химически-активных веществ.

### Критерии предельных состояний

- Необходимо следить за состоянием катушки с леской, режущего ножа (*в зависимости от модели*), триммерной штанги, редуктора.
- При поломке элементов катушки или невозможности ее собрать необходимо произвести замену катушки. При завершении запаса триммерной лески произвести заправку катушки новой леской.
- При обнаружении деформации режущего ножа, приводящей к вибрации продукции, произвести замену ножа.
- При обнаружении деформации трансмиссионной штанги обратиться в авторизованный сервисный центр.
- При обнаружении дефектов и деформации редуктора обратиться в сервисный центр для его ремонта или замены.

### Триммер соответствует нормативам и тех. регламентам:

ТР ТС 004/2011 «О безопасности низковольтного оборудования»

ТР ТС 010/2011 «О безопасности машин и оборудования»

ТР ТС 020/2011 «Электромагнитная совместимость технических средств»

## ВОЗМОЖНЫЕ НЕИСПРАВНОСТИ И МЕТОДЫ ИХ УСТРАНЕНИЯ

Неисправность	Возможная причина	Действия по устранению
Изделие не включается	Нет напряжения в сети	Проверьте напряжение в сети
	Полный износ щеток	Обратитесь в сервисный центр для замены
	Неисправен выключатель, двигатель или другой компонент	Обратитесь в сервисный центр для ремонта или замены
	Заклинивание вала	Обратитесь в сервисный центр для ремонта
Двигатель работает, но режущий инструмент не вращается	Крепление режущего инструмента не затянуто	Затяните инструмент
	Срезана резьба крепления инструмента или разрушен инструмент	Замените инструмент или обратитесь в сервисный центр
Повышенная вибрация изделия	Контакт с твердыми предметами	Исключите контакт
	Односторонний износ режущего ножа	Замените режущий нож
	Ослабление затяжки катушки или резьбовых соединений	Затяните катушку или резьбовые соединения
	Детали механизма сильно изношены	Обратитесь в сервисный центр для ремонта
Результат кошения неудовлетворительный	Кошение на низких оборотах	Увеличьте обороты, уменьшив подачу триммера или высоту кошения
	Слишком густая растительность	Уменьшите высоту кошения
	Затуплен режущий нож	Замените нож
	Износ лески	Выпустите леску
	Слишком быстрое движение вдоль участка кошения	Уменьшите скорость обработки
Леска не выпускается	Леска закончилась	Замените катушку
	Загрязнение катушки и заклинивание барабана лески	Очистите катушку освободите барабан

КІРІСПЕ .....	14
ҚОЛДАНЫЛУ САЛАСЫ ЖӘНЕ ТАҒАЙЫНДАЛЫМЫ .....	15
ҚАУІПСІЗДІК ТЕХНИКАСЫ ЖӨНІНДЕ НҰСҚАУЛЫҚ .....	15
ТЕХНИКАЛЫҚ СИПАТТАМАЛАР .....	16
ЭЛЕКТР ТРИММЕРІНІҢ ҚҰРЫЛЫСЫ .....	17
ЭЛЕКТР ТРИММЕРІН ЖИНАУ .....	17
ЭЛЕКТР ТРИММЕРІН ІСКЕ ҚОСУ ЖӘНЕ ТОҚТАТУ .....	18
ЭЛЕКТР ТРИММЕРІН ПРАКТИКАЛЫҚ ПАЙДАЛАНУ БОЙЫНША КЕҢЕСТЕР .....	19
ТЕХНИКАЛЫҚ ҚЫЗМЕТ КӨРСЕТУ .....	20
ҚЫЗМЕТ ЕТУ МЕРЗІМІ, САҚТАУ, ТАСЫМАЛДАУ ЖӘНЕ ЖОЮ ШАРТТАРЫ .....	21
БОЛЖАМДЫ АҚАУЛАР ЖӘНЕ ОЛАРДЫ ЖОЮ ӘДІСТЕРІ .....	22
КЕПІЛДІК ТАЛОНЫ .....	23
КЕПІЛДІ МІНДЕТТЕМЕЛЕР .....	24
СЕРВИСТІК ОРТАЛЫҚТАРДЫҢ МЕКЕНЖАЙЛАРЫ .....	25
СЕРИЯЛЫҚ НӨМІРДІҢ МАҒЫНАСЫН АШУ .....	27
ГРАФИКАЛЫҚ КЕСКІН ЖӘНЕ СУРЕТТЕР .....	28
ҚҰРАМДАУ .....	33

«PATRIOT» сауда маркасының электр триммерін сатып алғаныңыз үшін Сізге алғысымызды білдіреміз.



**НАЗАР АУДАРЫҢЫЗ!** Берілген Нұсқаулық PATRIOT құралының жұмысына және оған техникалық қызмет көрсетуге қатысты қажет ақпаратты құрайды. Пайдалануды бастар алдында Нұсқаулықпен мұқият танысыңыз. Осы нұсқаулықпен таныспаған адамдарға құралмен жұмыс жасауға рұқсат берілмейді. Осы Нұсқаулық бұйымның бөлігі болып табылады және оны сатып алған кезде сатып алушыға берілуі тиіс.

Триммер – бұл мұқияттылық пен нақтылықты талап ететін шөп учаскелерін өңдеу бойынша ыңғайлы және тиімді құрал. Сіз аса көп күш салмай үй-жай маңының учаскелеріндегі, гүлзарларды, үйлерді және қоршауларды жағалай шөпті шаба немесе тегістей аласыз. Құралдар жинау кезінде қарапайым, пайдалануда жеңіл, барынша аз техникалық қызмет көрсетуді талап етеді. Біздің компанияның инженерлері дірілдеуге қарсы, басқару, сымдарды майлау және т.б. жүйелердің ең озық технологияларын қолданды.

Біз нұсқаулықта берілген қауіпсіздік техникасының шараларын сақтаған кезде триммермен жұмыс жасауды жағымды және қауіпсіз қылуға талпынамыз. Алайда тиісінше қолданбаған кезде триммер Сіздің денсаулығыңызға және Сізді қоршаған адамдардың денсаулығына қауіп төндіруі мүмкін екендігін естен шығармаңыз.

Нұсқаулықта жинау, іске қосу және техникалық қызмет көрсету процесі толық сипатталған. Біздің нұсқаулықтарды ұстаныңыз және триммер Сізге ұзақ қызмет етеді, үй-жай маңының учаскесінде сенімді көмекшіге айналады. Біз Сізге триммердің тоқтаусыз жұмыс істеуіне және жұмыс процесінен рахат алуыңызға кепілдік береміз!

#### **Өткізу шарттары**

Құралдарды және бұйымдарды бөлшек сату судың түсуіне жол бермейтін өнімнің сақталуын қамтамасыз ететін дүкендерде, бөлімдерде және дүкен секцияларында, павильондарда және киоскілерде жүзеге асырылады.

Сатып алу-сатуды жасаған кезде тауарды сатуды жүзеге асыратын адам сатып алушының қатысуымен тауардың сыртқы түрін, оның жинақталымын және жұмыс қабілеттілігін тексереді. Мүмкіндігінше кепілдік талонында белгі жасайды, кепілдік чегін қоса береді. Монтаждауды, қосуды орындайтын ұйымдар туралы ақпаратты және сервистік орталықтардың мекенжайларын ұсынады.

### Тағайындалымы

Электр триммер электр қозғалтқышы қозғалысқа келтіретін айналмалы триммерлік қармақ бауының *(немесе модельге байланысты пышақтың)* көмегімен шөп шабуға арналған.

Электр триммері техникалық тұрғыдан күрделі тұрмыстық тауарлар болып табылады және тұрмыстық электр машиналарына жатады.

### Қолданылу саласы

Бұйым 0°С бастап +40°С дейінгі сипатты температурасы, 80%-дан аспайтын ауаның салыстырмалы ылғалдылығы бар және атмосфералық жауын-шашынның және ауаның тым шаңдануының тікелей әсері жоқ климаты орташа өңірлерде жұмыс жасауға арналған.

### ҚАУІПСІЗДІК ТЕХНИКАСЫ ЖӨНІНДЕГІ НҰСҚАУЛЫҚ

1. Триммерді тек тағайындалымы бойынша пайдаланыңыз.
2. Жұмысты бастар алдында триммер толығымен және дұрыс жиналғандығына көз жеткізіңіз. Құралдың барлық элементтерінің дұрыс орнатылуын және бекіту беріктігін тексеріңіз.
3. Электр желісінің жиілігі мен кернеуінің электр триммердің корпусында көрсетілген сипаттамаларға сәйкестігіне көз жеткізіңіз.
4. Электр триммерімен жұмыс жасаған кезде тек қос оқшаулауы және ылғалдан қорғалған розеткалары бар ұзартқыштарды пайдаланыңыз. Ақауы бар немесе қосылатын жүктемеге сәйкес келмейтін ұзартқыштар мен розеткаларды пайдаланбаңыз. Ұзартқыш зақымданған жағдайда дереу триммерді сөндіріңіз.
5. Жұмысты бастар алдында сіз жұмыс жасайтын аумақты мұқият

тексеріңіз, шыны сынықтарын, тастарды, арматура қалдықтарын немесе өзге де бөтен заттарды алып тастаңыз.

6. Триммерді балаларға немесе қозғалу функциялары бұзылған адамдарға, сондай-ақ алкогольдік, есірткілік масаю күйіндегі немесе дәрілік заттардың әрекетіндегі адамдарға пайдалануға болмайды.
7. Қорғаныс құлаққаптарын, көзілдіріктерді немесе қорғаныс маскасын пайдаланыңыз. Жалаңаяқ немесе ашық аяқ киімде жұмыс жасауға тыйым салынады.
8. Триммерді суға немесе кез келген басқа сұйықтыққа батырмаңыз – бұл электр қозғалтқышының істен шығуына, сондай-ақ электр тоғының соғуына алып келуі мүмкін.
9. Диаметрі 2,4 мм аспайтын триммерлік қармақ бауын пайдаланыңыз. Өзектелген қармақ бауын, темір арқанды және сымды триммерлік қармақ бауын алмастыру ретінде пайдалануға тыйым салынады.
10. Қараусыз қалдырған кезде, сондай-ақ пайдалануды аяқтаған, тазарту немесе тасымалдау алдында әрдайым триммерді желіден ажыратыңыз.
11. Ақаудың немесе зақымданудың болуына электр триммерін жиі тексеріңіз. Кез келген зақымдануды анықтаған жағдайда дереу триммерді пайдалануды тоқтатыңыз және құрылғыны жақындағы сервистік орталыққа беріңіз.
12. Тазартудан басқа триммерді жөндеудің немесе оған қызмет көрсетудің кез келген түрлері авторланған сервистік орталықта жүзеге асырылуы тиіс.

Сериясы (түрі)	ЕТ
Түрлендіру	1402
Арт.	ЕТ 1402-04G
Қозғалтқышының түрі	электрический
Желінің кернеуі	~230В/50Гц
Қуаты, Вт	1200
Айналу жиілігі, айн/мин	7500
Қармау ені, мм	420
Кесуші қармақ бауының диаметрі, мм	2-2,4
Кесуші пышағының диаметрі, мм	230
Дірілдеуге қарсы жүйе	+
Бөлшектенетін қарнақ	+
Салмағы, кг	4,5

(28-бет, 1-сурет)

1. Триммерлік пышақ;
2. Бәсеңдеткіш;
3. Қорғаныс қаптамасы;
4. Қармақ бауын кесуге арналған пышақ;
5. Триммерлік қарнақ;
6. Жалғағыш муфта;
7. Тұтқа;
8. Кездейсоқ қосылуды оқшаулау;
9. Қосқыш / ажыратқыш.

**Жинау**

**1-ҚАДАМ.** Тұтқаны орнату. Тұтқадан бекіткіш бұрандаманы бұрап алыңыз. Оны қарнаққа орнатыңыз және бекіткіш бұрандаманы бұраңыз. (29-бет, 2-сурет).

**2-ҚАДАМ.** Жалғағыш муфтаның бекітілуін босатыңыз, содан соң қарнақтың төменгі бөлігін шыртыл естілгенге дейін салыңыз, бұл ретте қарнақтағы технологиялық тесік үстіңгі жақта болуы тиіс. Тесік муфтадағы бекіткішке сәйкес келгендігіне көз жеткізу үшін қарнақтың төменгі жағын өзіңізге қарай тартыңыз. Дұрыс жиналған қосылуды бекіткішке басусыз айыруға болмайды (29-бет, 3-сурет).

**3-ҚАДАМ.** Пластик бекіткішті соңына дейін тартыңыз. Тым көп күш салмаңыз – бекіту механизмін зақымдауға болады.

**4-ҚАДАМ.** Қарнақтың төменгі жағына пластик қорғаныс қаптамасын орнатыңыз. Қаптама бекітпесінің металл планкасын бәсеңдеткіште қосымша бекіту қажет.

**5-ҚАДАМ.** Иық бауын алыңыз және триммердің негізгі қарнағындағы бекітпеге карабинді сарт еткізіп бекітіңіз. Триммердің бауы мен тұтқасының қалыпын жеке талаптарға сәйкес реттеңіз.

**Қармақ бауы бар триммерлік орауышты пайдаланыңыз**

**1-ҚАДАМ.** Бәсеңдеткіш пен фланецтегі техникалық паздар сәйкес келетіндей қорғаныс фланецін бәсеңдеткіштің оймакілтекті білігіне орнатыңыз (30-бет, 4-сурет).

**2-ҚАДАМ.** Бәсеңдеткіш білігін айнарудан бекітіп, алты қырлы кілтті металл тозаңдық пен фланецтегі технологиялық тесікке салыңыз. Алты қырлы кілтті ұстап тұрып, триммерлік басты соңына дейін сағат тіліне қарсы бұраңыз (30-бет, 5-сурет).



**НАЗАР АУДАРЫҢЫЗ!** Бұйымдардың сыртқы түрі және құрылысы нұсқаулықта берілгендерден өзгешеленуі мүмкін.



**НАЗАР АУДАРЫҢЫЗ!** Қорғаныс фланеці жоқ болса, триммермен жұмыс жасауға тыйым салынады. Егер сіз триммерлік орауышты орнату алдында қорғаныс фланецін орнатуды ұмытып кетсеңіз, триммермен жұмысты аяқтаған соң сіз триммерлік орауышты ала алмайсыз.

### **Дискілік пышақты пайдалану**

**1-ҚАДАМ.** Бәсеңдеткіш пен фланецтегі техникалық паздар сәйкес келетіндей қорғаныс фланецін бәсеңдеткіштің оймакілтекті білігіне орнатыңыз (*31-бет, 6-сурет*).

**2-ҚАДАМ.** Кесуші пышақты қорғаныс фланеціне орнатыңыз. Пышақтың үстіне қысқыш шайбаны орнатыңыз, содан соң соңына дейін сомынды бұраңыз. Алты қырлы кілтті қорғаныс фланеці мен бәсеңдеткіш арасындағы технологиялық тесікке салыңыз. Сомынды кілтпен тартып бұраңыз (*31-бет, 7-сурет*).

### **Электр триммерін іске қосу**

**1-ҚАДАМ.** Триммерді электр желісіне қосыңыз. Триммерді киіңіз және оны мықтап тұтқасынан ұстаңыз. Электр триммерін іске қосқан кезде аяқ-қолыңызды шабу аймағынан қауіпсіз қашықтықта ұстаңыз.

**2-ҚАДАМ.** Бұйымды қосу үшін блокқа қою батырмасын басыңыз және оны жібермей сөндіргіш пернесін басыңыз.

**3-ҚАДАМ.** Эргономикалық тұтқалардан триммерді екі қолмен мықтап ұстап, шабуды максималды айналымда жасау.

### **Электр триммерін тоқтату**

**1-ҚАДАМ.** Қосу батырмасын жіберіңіз.

**2-ҚАДАМ.** Триммерді міндетті түрде электр желісінен ажыратыңыз.

1. Берілген сыныптағы электр триммері тек тұрмыстық пайдалануға арналған. Кәсіби/өнеркәсіптік жұмыстарды жүргізген кезде триммерді пайдалану ұсынылмайды. Триммер үздіксіз пайдалануға арналмаған, ұсынылатын жұмыс режимі: 15 минут – жұмыс, 10 минут – үзіліс.

2. Ұзартқышты пайдаланған кезде электр желісінің кернеуі 230 Вольттан аспайтындығына көз жеткізіңіз. Ұзартқыш кестедегі мына сипаттамаларға сәйкес болуы тиіс, әйтпесе қозғалтқыштың зақымдануына алып келетін кернеудің төмендеуі орын алуы мүмкін.

3. Сырттай пайдалануға арналған қос оқшаулауы бар және сақтандырғыш айырлары бар кабельдерді пайдалануды ұсынамыз. Әрдайым айырлар мен ұзартқыштарды тексеріп тұрыңыз, көрінетін зақымдану бар болған жағдайда оларды алмастыру қажет. Ақауы бар немесе стандартты емес ұзартқыштарды, кабельдерді, айырларды пайдаланбаңыз. Жұмыс барысында кабельдің қалыпын

5. Электр триммерін пайдалану кезінде адамдар мен жануарларға жұмыс жасау аймағында болуға тыйым салынады.

6. Шабуды бастар алдында электр триммерінің барлық элементтерінің дұрыстығын тексеріңіз. Шабу кезінде тым көп күш салмаңыз және жердің жұмыс тегістігіне тиеңіз – триммерлік орауышқа немесе пышаққа асыра жүктеме түсіру электр триммері механизмдерінің бұзылуын тудыруы мүмкін.

<i>Ұзартқыштың ұзындығы, м</i>	<i>Тарамның минималды қимасы, мм<sup>2</sup></i>
0-20	1,0
20-50	1,5
50-100	4,0

тексеріңіз, оны шабу орнынан алшақта ұстаңыз, оны тартпауға тырысыңыз.

4. Жауын-шашын немесе жоғары ылғалдылық кезінде ашық ауада электр триммерімен жұмыс жасамаңыз, қысқа тұйықталу қауіпі артады.



**НАЗАР АУДАРЫҢЫЗ!** Электр триммеріне техникалық қызмет көрсету бойынша барлық жұмыстар тек бұйым желіден ажыратылған кезде жүзеге асырылады.

### Бұйымды тазарту

Әр пайдаланудан соң тазарту үшін сүйектерді немесе сығылған ауа бар баллонды пайдалана отырып, қорғаныс қаптамасының ішкі бетін жабысып қалған шөптен, сондай-ақ қозғалтқыштың салқындатқыш тесіктерін тазартуды жүргізіңіз.

### Бәсеңдеткіш

Үш айда бір рет бәсеңдеткіште майдың бар болуын тескеріңіз. Қажет болған жағдайда майлауды алмастыру немесе авторланған сервистік орталыққа жүгіну қажет. Бәсеңдеткішті майлау үшін PATRIOT компаниясының Arsenal түпнұсқалық литий майлағышы пайдалануды ұсынамыз. Бәсеңдеткішке қызмет көрсету алдында оны әмбебап Arsenal тазартқышымен жуыңыз.

### Триммерлік орауыштағы қармақ бауын алмастыру



**НАЗАР АУДАРЫҢЫЗ!** Қармақ бауын алмастыру орауышты бөлшектеусіз жүргізіледі.

**1-ҚАДАМ.** Ұзындығы шамамен 4 метр қармақ бауының үзіндісін өлшеңіз және оны екі бүктеңіз.

**2-ҚАДАМ.** Батырманы айналдыра отырып, орауыш корпусындағы барлық нұсқауыштарды бір сызыққа сәйкестендіріңіз (32-бет, 8-су-

рет).

**3-ҚАДАМ.** Орауыш батырмасындағы тесіктерге қармақ бауының екі ұшын салыңыз және қармақ бауы бүйір бағыттаушы тесіктерден шыққанға дейін оны итеріңіз.

**4-ҚАДАМ.** Бүкіл қармақ бауын соңына дейін тартыңыз. Содан соң батырманы айналдыра отырып, орауышты толтырыңыз (32-бет, 9-сурет).



**НАЗАР АУДАРЫҢЫЗ!** Техникалық қызмет көрсетудің барлық басқа түрлерін тек сервистік орталықтардың мамандары жүзеге асыруы тиіс.

### Қызмет ету мерзімі және жою шарттары

Осы нұсқаулықтың барлық талаптарын орындаған кезде триммердің қызмет ету мерзімі 5 жылды құрайды. Қызмет ету мерзімі аяқталған соң техниканы тұрмыстық қалдықтарға лақтырмаңыз! Ескірген құрал Сіздің техника мен жабдықты жою бойынша өңірлік нормативтік актілеріңізге сәйкес жойылады.

### Сақтау шарттары

Триммерді МЕСТ 15150-89 бойынша 5-сақтау шарттарына сәйкес келетін +40°C аспайтын және -50°C төмен емес температурада жабық немесе +25°C кезінде ылғалдылық 80%-дан аспайтын кезде климаты орташа және суық аудандарда ашық ауада сақтағанға қарағанда ауа температурасы мен ылғалдылығының ауытқулары айтарлықтай төмен табиғи желдетуі бар үй-жайларда сақтау қажет.

### Триммерді 30 немесе одан астам күн сақтаған кезде:

- (әр пайдаланудан соң ұсынылады) Қорғаныс қаптамасының ішкі бетін жабысып қалған шөптен сақтаңыз.
- Майлау және қызмет көрсету бойынша барлық жоспарлы рәсімдерді орындаңыз;
- Барлық бұрандамалар мен бекітпелерді тартып бұраңыз;

**Ескертпе!** Осы нұсқаулықтың талаптарын орындаған кезде сақтау мерзімі шектелмеген.

### Тасымалдау шарттары

Триммерді механикалық зақымданулардан, атмосфералық жауын-шашыннан, химиялық белсенді заттардың әсерінен сақтаумен

өндірушінің қаптамасында немесе қаптамасыз жабық көліктің кез келген түрімен тасымалдауға болады.

### Шекті күйлердің өлшемшарттары

- Қармақ бауы бар орауыштың, кесу пышағының (*модельге байланысты*), триммерлік қарнақтың, бәсеңдеткіштің күйін тексеріп отыру қажет.
- Орауыш элементтері бүлінген немесе оны жинау мүмкін емес болған кезде орауышты алмастыру қажет. Триммерлік қармақ бауының қоры аяқталған кезде орауышты жаңа қармақ бауымен жабдықтауды жүргізу.
- Өнімнің дірілдеуіне алып келетін кесу пышағының деформациясын анықтаған кезде пышақты ауыстыру.
- Трансмиссиялық қарнақтың деформациясын анықтаған кезде авторланған сервистік орталыққа жүгіну.
- Бәсеңдеткіш ақауларын және деформациясын анықтаған кезде оны жөндеу немесе алмастыру үшін сервистік орталыққа жүгіну.

**Триммер мына нормативтерге және тех.регламенттерге сәйкес келеді:**

ТР КО 004/2011 «Төменвольтты жабдықтың қауіпсіздігі туралы»

ТР КО 010/2011 «Машиналар мен жабдықтың қауіпсіздігі туралы»

ТР КО 020/2011 «Техникалық құралдардың электрмагниттік сәйкестігі»

## БОЛЖАМДЫ АҚАУЛАР МЕН ОЛАРДЫ ЖОЮ ӘДІСТЕРІ

Ақау	Болжамды себеп	Жою бойынша әрекеттер
Бұйым іске қосылмайды	Желіде кернеу жоқ	Желідегі кернеуді тексеріңіз
	Шеткелерінің толық тозуы	Ауыстыру үшін қызмет көрсету орталығына хабарласыңыз
	Ажыратқышта, қозғалтқышта немесе басқа құрамдасында ақау бар	Жөндеу немесе ауыстыру үшін қызмет көрсету орталығына хабарласыңыз
	Білік сыналанды	Жөндеу үшін қызмет көрсету орталығына хабарласыңыз
Қозғалтқыш жұмыс жасайды, бірақ кесуші құрал айналмайды	Кесуші құралдың бекітпесі тартылмаған	Құралды тартыңыз
	Құралды бекіту оймасы қиылған немесе құрал бұзылған	Құралды ауыстырыңыз немесе қызмет көрсету орталығына хабарласыңыз
Бұйымның тым қатты дірілдеуі	Қатты заттармен жанасу	Жанасуды болдырмаңыз
	Кесуші пышақтың біржақты тозуы	Кесуші пышақты алмастырыңыз
	Орауыш тартпасының немесе ойылған қосылыстардың босауы	Орауышты немесе ойылған қосылыстарды тартып бұраңыз
	Механизмнің бөлшектері әбден тозған	Жөндеу үшін қызмет көрсету орталығына хабарласыңыз
Шабу нәтижесі нашар	Төмен айналымда шабу	Триммерді азайту немесе шабу биіктігін азайту арқылы жылдамдықты арттырыңыз
	Өсімдіктер тым қалың өскен	шабу биіктігін азайтыңыз
	Кесуші пышақ өтпей қалды	Пышақты алмастырыңыз
	Қармақ бауының тозуы	Қармақ бауын шығарыңыз
	Шабу учаскесі бойынша тым тез қозғалу	Өңдеу жылдамдығын азайтыңыз
Қармақ бауы шығарылмайды	Қармақ бауы бітіп қалды	Орауышты алмастырыңыз
	Орауышты ластануы және қармақ бауы барабанының тежелуі	Орауышты тазартыңыз және барабанды босатыңыз

## ГАРАНТИЙНЫЙ ТАЛОН / КЕПІЛДІК ТАЛОНЫ

Гарантийный талон является документом, дающим право на гарантийное обслуживание приобретённого инструмента. Гарантия покрывает расходы только на работу и запасные части. Стоимость почтовых отправлений, страховки и отгрузки изделий для ремонта не входит в гарантийные обязательства. В случае утери гарантийного талона, владелец лишается права на гарантийное обслуживание.

№ \_\_\_\_\_

ИЗДЕЛИЕ / ҚҰРАЛ: \_\_\_\_\_

МОДЕЛЬ / МОДЕЛІ: \_\_\_\_\_

ЗАВОДСКОЙ № / ҚҰРАЛ №: \_\_\_\_\_

ДАТА ПРОДАЖИ / САТУ КҮНІ: \_\_\_\_\_

ТОРГОВАЯ ОРГАНИЗАЦИЯ / САУДА ҰЙЫМЫ: \_\_\_\_\_

ПОДПИСЬ ПРОДАВЦА / САТУШЫНЫҢ ҚОЛЫ: \_\_\_\_\_

С правилами эксплуатации и условиями гарантии ознакомлен.

Претензии к комплектации и внешнему виду не имею.

Изготовитель оставляет за собой право на внесение изменений в конструкцию, дизайн и комплектацию.

Кепілдік шарттары және кепілдікті қызмет көрсетумен таныстым және келістім.

Құрал жарамды және толығымен жинақталған күйде қабылданған. Сыртқы көрінісіне наразылық білдірмеймін.

ПОДПИСЬ ПОКУПАТЕЛЯ / САТЫП АЛУШЫ ҚОЛЫ: \_\_\_\_\_

Без штампа или печати торговой организации гарантийный талон не действителен!

Сауда ұйымының мөрі немесе мөрі жоқ болса, кепілдік картасы жарамсыз!

ШТАМП ТОРГОВОЙ ОРГАНИЗАЦИИ  
БАСЫП ШЫҒАРУ ҮШІН ОРЫН

## ГАРАНТИЙНЬЕ ОБЯЗАТЕЛЬСТВА / КЕПІЛДЕМЕ МІНДЕТТЕМЕЛЕРІ

1. Гарантийный срок эксплуатации бензинового, электрического и аккумуляторного инструмента PATRIOT кроме продукции в п.2 и п.3 (без аксессуаров и принадлежностей) составляет **24 (двадцать четыре) месяца** со дня продажи розничной сетью.
2. Гарантийный срок эксплуатации бензиновых генераторов PATRIOT серии GP (кроме моделей GP 910 и GP 1510 и генераторов инверторного типа) составляет **36 (тридцать шесть) месяцев** или **500 моточасов работы** со дня продажи розничной сетью.
3. Гарантийный срок эксплуатации инструмента составляет **12 (двенадцать) месяцев** со дня продажи розничной сетью для бензинового, электрического и аккумуляторного инструмента торговой марки THE ONE, MAXPOWER, MAXWELDER, триммеров электрических PATRIOT с нижним расположением двигателя, насосов PATRIOT.

Если изделие, предназначенное для бытовых (непрофессиональных) нужд, эксплуатировалось в коммерческих целях (профессионально), срок гарантии составляет **1 (один) месяц** со дня продажи. Дефекты сборки инструмента, допущенные по вине изготовителя, устраняются бесплатно в течение **45 (сорока пяти) дней** со дня предоставления потребителем требований об устранении недостатков изделия, после проведения диагностики изделия техническим центром.

### ГАРАНТИЙНЫЙ РЕМОНТ ОСУЩЕСТВЛЯЕТСЯ ПРИ СОБЛЮДЕНИИ СЛЕДУЮЩИХ УСЛОВИЙ:

1. Наличие гарантийного талона с указанием заводского (серийного) номера инструмента, даты продажи, подписи покупателя, штампа торгового предприятия или чека, с указанием даты продажи, наименования изделия, штампа торгового предприятия.
2. Предоставление неисправного инструмента в чистом виде.
3. Гарантийный ремонт производится только в течение срока, указанного в данном гарантийном талоне.

### ГАРАНТИЙНОЕ ОБСЛУЖИВАНИЕ НЕ ПРЕДОСТАВЛЯЕТСЯ:

1. При отсутствии возможности определить дату продажи или дату производства.
2. На изделие, которое эксплуатировалось с нарушениями инструкции по эксплуатации или не по назначению;
3. На последствия самостоятельного ремонта, разборки, чистки и смазки инструмента в гарантийный период (не требующие по инструкции эксплуатации), о чем свидетельствуют, например, заплаты на шлицевых частях крепежа корпусных деталей;
4. На повреждения изделия, вызванные внешними механическими воздействиями, воздействием агрессивных средств и высоких температур или иных внешних факторов, таких как дождь, снег, повышенная влажность и др.;
5. На неисправности, вызванные попаданием в инструмент инородных тел, небрежным или плохим уходом, повлекшими за собой выход из строя инструмента;
6. На неисправности, возникшие вследствие перегрузки, повлекшие за собой выход из строя двигателя, трансформатора или других узлов и деталей, а также вследствие несоответствия параметров электросети номинальному напряжению.

#### К признакам перегрузки относятся:

- Изменения цвета на поверхности металлических деталей;
  - Деформация или оплавление пластмассовых деталей и узлов инструмента;
  - Одновременное повреждение (потемнение или облуживание) изоляции проволоки в обмотках катушек статора и ротора;
  - Облуживание изоляции обмотки катушек статора из-за перегрева электрического двигателя возникшее вследствие несоответствия параметров электросети номинальному напряжению для работы инструмента согласно ТУ, или вследствие приложения чрезмерного усилия на управляющие рукоятки инструмента;
7. На дефекты и повреждения, произошедшие в результате применения не правильно приготовленной топливной смеси (в неверной пропорции), а так же с применением в ней масел, не предназначенных для приготовления двухтактных смесей, так же, масел, не рекомендованных производителем изделий.
  8. На неисправности, вызванные использованием неоригинальных запасных частей и принадлежностей;
  9. На недостатки изделий, возникшие вследствие эксплуатации с неустраненными недостатками;
  10. На недостатки изделий, возникшие вследствие технического обслуживания и внесения конструктивных изменений лицами, организациями, не являющимися авторизованными сервисными центрами;
  11. На естественный износ изделия и комплектующих в результате интенсивного использования;
  12. На такие виды работ, как регулировка, чистка, смазка, замена расходных материалов, а также, периодическое техническое обслуживание и прочий уход за изделием, оговоренные в Инструкции по эксплуатации.

1. П2 және П3 өнімдерінен бензинді, электродқы және аккумуляторды Patriot аспабын пайдалану кепілдік мерзімі (аккумуляторлар мен аксессуарларсыз) бөлек сауда желісінде сатылған күннен бастап **24 жызырма төрт ай**.
2. GP сериясының Patriot бензинді генераторларын пайдалану кепілдік мерзімі (GP 910 және GP 1510 моделдерінен тыс) бөлек сауда желісінде сатылған күннен бастап **36 отыз алты ай** немесе **500 сағат жұмыс**.
3. Patriot маркасының The One, MaxPower, MaxWelder серияларының бензинді, электродқы және аккумуляторды аспаптары, төменгі қозғалтқышы бар Patriot электр триммерлерін, Patriot сорғыларының пайдалану кепілдік мерзімі бөлек сауда желісінде сатылған күннен бастап **12 он екі ай**.

Егер ішкі (касиби өміс) қажеттіліктерге арналған өнім коммерциялық мақсатта (касиби түрде) қолданылса, кепілдік мерзімі сатылған күннен бастап **бір ай**. Өндірушінің кінасінен жасалған сауда құрастырудағы кемшіліктер, техникалық орталық диагнозы қойғаннан кейін, өнімде ақауларды жоюға қатысты тұтынышы талаптарын берген күннен бастап **45 күн ішінде** тегін жасалады.

### КЕПІЛДІК ЖӨНДЕУ ЖҰМЫСТАРЫ КЕЛЕСІ ЖАҒДАЙЛАРДА ЖҮЗЕГЕ АСЫРЫЛАДЫ:

1. Құралдың зауыттық (сериялық) нөмірі, сату күні, сатып алушының қолы көрсетілген кепілдік талонның болуы, сату күнін, бұйымның атауын, сауда кәсіпорнының мөртбағысын көрсете отырып, сауда кәсіпорнының немесе чектің мөртбағын.
2. Ақаулы аспапты таза түрде беру.
3. Кепілдікті жөндеу тек осы кепілдік картасында көрсетілген мерзімде жүзеге асырылады.

### КЕПІЛДІК ҚЫЗМЕТІ ҚАРАСТЫРЫЛМАҒАН ЖАҒДАЙЛАР:

1. Сату күнін немесе өндіріс күнін анықтау мүмкін болмаған жағдайда.
2. Пайдалану жөніндегі нұсқаулықты бұзумен немесе мақсатын сақталдырмай пайдаланылған бұйымға;
3. Кепілдік кезеңінде құралды өздігінен жөндеу, бөлшектеу, тазалау және майлау салдарларына (пайдалану нұсқаулығы бойынша талап етілмейтін), бұған, мысалы, корпустағы бөлшектерді бекітудің шилікті бөлшектеріндегі сынқытар дәлел бола алады;
4. Сыртқы механикалық әсерлерден, агрессивті құралдардың әсерінен туындаған зақымдануларға, ақауларға жоғары температура немесе басқа сыртқы факторлар, мысалы, жаңбыр, қар, жоғары ылғалдылық және т. б.;
5. Құралға бөгде заттардың түсуінен, ұқыпсыз немесе нашар күтімнен туындаған ақаулықтарға құралдың істен шығуы;
6. Қозғалтқыштың, трансформатордың істен шығуына әкеп соққан шамадан тыс жүктеме салдарынан туындаған ақаулықтарға немесе басқа да тораптар мен бөлшектер, сондай-ақ электр желісі параметрлерінің кепілдік мерзіміне кернеуге сәйкес номиналы салдарынан.

#### Шамадан тыс жүктеме белгілеріне мыналар жатады:

- Металл бөлшектерінің бетіндегі түс өзгеруі;
  - Пластмасса бөлшектер мен құрал тораптарын деформациялау немесе балқыту;
  - Статор және ротор катушаларының орналасуындағы сым оқшаулауының бір мезгілде зақымдануы (қараю немесе күйіру);
  - Электр қозғалтқышының қызып кетуіне байланысты статордың өкі катушасының оқшаулануы жау ТШ-ға сәйкес құралдың жұмысы үшін немесе құралдың басқару тұтқаларына шамадан тыс күш салу салдарынан электр желісі параметрлерінің номиналды кернеуге сәйкес келмеуі;
7. Дұрыс дайындалмаған отын қоспасын қолдану нәтижесінде болған ақаулар мен зақымдануларға (дұрыс емес пропорцияда), сондай-ақ онда өкі соққылы қоспаларды дайындауға арналмаған майларды, сондай-ақ өнімді өндіруші ұсынбаған майларды қолдану арқылы.
  8. Тұпқасыз немесе қосалқы бөлшектер мен керек-жарақтарды пайдаланудан туындаған ақаулықтарға;
  9. Жоюлмаған кемшіліктермен пайдалану салдарынан пайда болған бұйымдардың кемшіліктеріне;
  10. Техникалық қызмет көрсету және конструктивтік өзгерістер енгізу салдарынан пайда болған бұйымдардың кемшіліктеріне әулеттік серік орталықтары болып табылмайтын тұлғалар, ұйымдар;
  11. Қарқынды пайдалану нәтижесінде бұйымдар мен жинақталушылардың теріс тозуына;
  12. Реттеу, тазалау, майлау, шығым материалдарын ауыстыру, сондай-ақ мерзімді жұмыс түрлеріне пайдалану жөніндегі нұсқаулықта айтылған бұйымға техникалық қызмет көрсету және өзге де күтім жасау.

Гарантия не распространяется на узлы и детали, являющиеся расходными, быстрознашивающимися материалами, к которым относятся: пильные цепи, пильные шины, соединительные муфты, ведущие и ведомые звездочки, элементы крепления (метизы), триммерные головки, направляющие роликы, защитные кожухи, приводные ремни, гибкие валы, крыльчатки, фланцы крепления, кнопки, компоненты натяжения и крепления режущих элементов, резные втулки, уплотнители, прокладки, салықаны, манжеты и другие РТИ, полимерные втулки, полимерные, резиновые и пневматические колеса, стартерные шпурты, пружины, свечи зажигания, лезвия тормоза цепи, фильтры, угольные щетки, червячные пары, шпаны, провода питания, сварочные кабели, клеи, замазки, электрододежатели, сопла и наконечники для сварочных полуавтоматов, шланги, мощные пистолеты и копы, форсунок, насадки, пенокомплекты и т.д.

Кепілдік Шығыс, тез тозыған материалдар болып табылатын тораптар мен бөлшектерге қолданылмайды, оларға мыналар жатады: аралық түбектер, аралық шиналары, жалғастырышы муфталар, жетекші және жетекші жұдыршылар, бекіту элементтері (метиздер), триммер бастары, бағыттаушы роликтер, қорғаныс қапталмалары, жетек белдіктері, иілгіш біліктер, қанашалар, бекіту фланецтері, шықтар, кеуу элементтерінің тарту және болімі компоненттері, резекке амортизаторлар, тығыздағыштар, төсемдер, тығыздалмалар, манжеттер және басқа РТИ, полимер төкелер, болімі, резеңке және пневматикалық доңғалақтар, Статор сымдары, серпиліктер, ұшқын ішпелесіндері, таспалар тежегіш түбектер, сүзгілер, кемір шекталары, күрт буы, кабельдер, қуат сымдары, дәнекерлеу кабельдері, қысықтар, электр ұстағыштар, жартылай автоматты дәнекерлеу шпекеттері мен шпарты, шлангтар, жұмыс талашалар мен ныйзалар, саптамалар, саптамалар, ножекттер және т. б.

БОЛЕЕ ПОЛНАЯ ИНФОРМАЦИЯ ПО СЕРВИСНЫМ ЦЕНТРАМ НАХОДИТСЯ НА САЙТЕ [WWW.ONLYPATRIOT.COM](http://WWW.ONLYPATRIOT.COM)

ЕДИНЫЙ ТЕЛЕФОН СЕРВИСНОЙ СЛУЖБЫ  
**8-800-2222-768**

**ОТРЫВНОЙ ТАЛОН #1**

*(Заполняется сервисным центром)*

вписать номер гарантийного талона

Дата приема \_\_\_\_\_

Дата выдачи \_\_\_\_\_

Номер заказ-наряда \_\_\_\_\_

Мастер (ФИО) \_\_\_\_\_

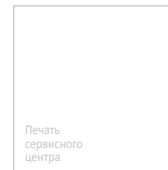

**ОТРЫВНОЙ ТАЛОН #2**

*(Заполняется сервисным центром)*

вписать номер гарантийного талона

Дата приема \_\_\_\_\_

Дата выдачи \_\_\_\_\_

Номер заказ-наряда \_\_\_\_\_

Мастер (ФИО) \_\_\_\_\_



**ОТРЫВНОЙ ТАЛОН #3**

*(Заполняется сервисным центром)*

вписать номер гарантийного талона

Дата приема \_\_\_\_\_

Дата выдачи \_\_\_\_\_

Номер заказ-наряда \_\_\_\_\_

Мастер (ФИО) \_\_\_\_\_

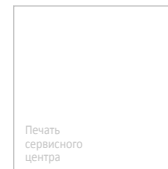

# ***PATRIOT***

Сервисный центр \_\_\_\_\_

Описание дефекта \_\_\_\_\_

1

 Сервисный центр \_\_\_\_\_

Описание дефекта \_\_\_\_\_

2

 Сервисный центр \_\_\_\_\_

Описание дефекта \_\_\_\_\_

3

**ЕДИННЫЙ ТЕЛЕФОН СЕРВИСНОЙ СЛУЖБЫ  
8-800-2222-768**



2025 / 10 / 12345678 / 0001

2025 – год производства  
өндірілген жылы

01 – месяц производства  
өндірілген айы

12345678 – код модели  
үлгі коды

0001 – индекс товара  
тауар индексі

УСТРОЙСТВО ЭЛЕКТРИЧЕСКОГО ТРИММЕРА / ЭЛЕКТР ТРИММЕРІНІҢ ҚҰРЫЛЫСЫ



Рис. 1 / 1 сурет



**ВНИМАНИЕ!** Внешний вид и устройство изделия могут отличаться от представленного в инструкции.  
**НАЗАР АУДАРЫҢЫЗ!** Бұйымның сыртқы түрі және құрылысы нұсқаулықта ұсынылғаннан өзгешеленуі мүмкін.

## СБОРКА ЭЛЕКТРИЧЕСКОГО ТРИММЕРА / ЭЛЕКТР ТРИММЕРІН ЖИНАУ

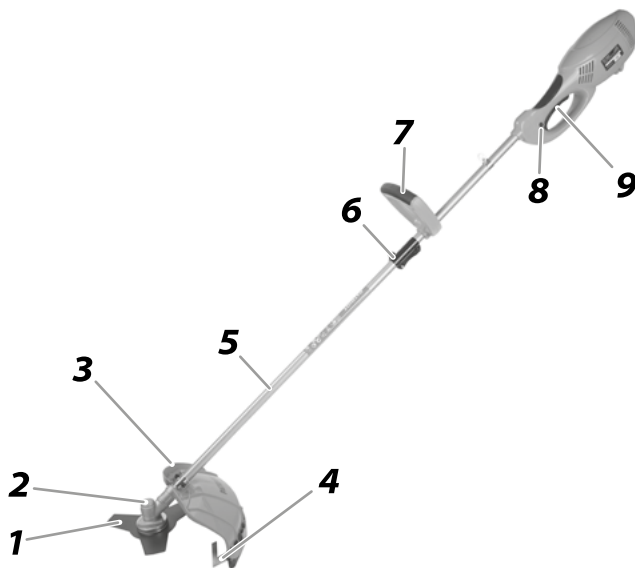
Сборка / Жинау

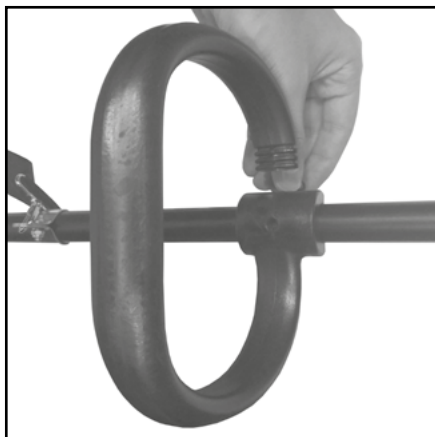

ШАГ 1 / 1 ҚАДАМ

*Рис. 2 / 2 сурет*

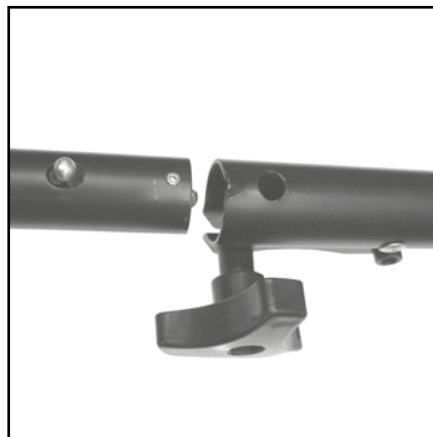

ШАГ 2 / 2 ҚАДАМ

*Рис. 3 / 3 сурет*



**ВНИМАНИЕ!** Для предотвращения повреждения рук при сборке и работе с триммером всегда надевайте защитные перчатки.  
**НАЗАР АУДАРЫҢЫЗ!** Триммерді жинаған және онымен жұмыс жасаған кезде қолды зақымдамау үшін әрдайым қорғаныс қолғаптарын киіңіз.

## СБОРКА ЭЛЕКТРИЧЕСКОГО ТРИММЕРА / ЭЛЕКТР ТРИММЕРІН ЖИНАУ

Использование триммерной катушки с леской / Қармақ бауы бар триммерлік орауышты пайдалану



ШАГ 1 / 1 ҚАДАМ

Рис. 4 / 4 сурет

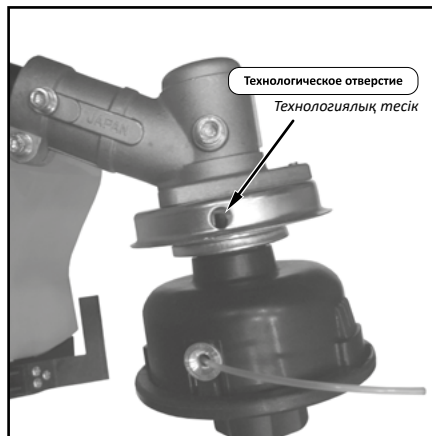

ШАГ 2 / 2 ҚАДАМ

Рис. 5 / 5 сурет



**ВНИМАНИЕ!** Запрещается работать с триммером без защитного фланца. Если вы забудете установить защитный фланец перед установкой триммерной катушки, то после окончания работы с триммером вы не сможете снять триммерную катушку.

**НАЗАР АУДАРЫҢЫЗ!** Қорғаныс фланеці жоқ болса, триммермен жұмыс жасауға тыйым салынады. Егер сіз триммерлік орауышты орнату алдында қорғаныс фланецін орнатуды ұмытып кетсеңіз, онда триммермен жұмысты аяқтаған соң триммерлік орауышты ала алмайсыз.

## СБОРКА ЭЛЕКТРИЧЕСКОГО ТРИММЕРА / ЭЛЕКТР ТРИММЕРІН ЖИНАУ

Использование дискового ножа / Дискілік пышақты пайдалану



**ШАГ 1 / 1 ҚАДАМ**

*Рис. 6 / 6 сурет*

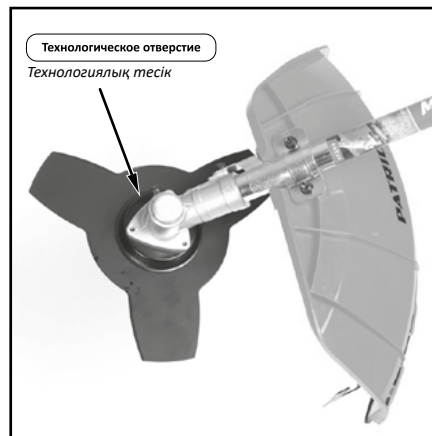

**ШАГ 2 / 2 ҚАДАМ**

*Рис. 7 / 7 сурет*



**ВНИМАНИЕ!** Запрещается работать с триммером без защитного фланца. Если вы забудете установить защитный фланец перед установкой триммерной катушки, то после окончания работы с триммером вы не сможете снять триммерную катушку.

**НАЗАР АУДАРЫҢЫЗ!** Қорғаныс фланеці жоқ болса, триммермен жұмыс жасауға тыйым салынады. Егер сіз триммерлік орауышты орнату алдында қорғаныс фланецін орнатуды ұмытып кетсеңіз, онда триммермен жұмысты аяқтаған соң триммерлік орауышты ала алмайсыз.

## ТЕХНИЧЕСКОЕ ОБСЛУЖИВАНИЕ / ТЕХНИКАЛЫҚ ҚЫЗМЕТ КӨРСЕТУ

Замена лески в триммерной катушке / Триммерлік орауыштағы қармақ бауын алмастыру

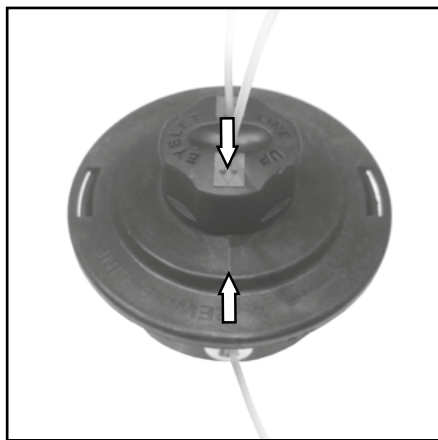

ШАГ 1 / 1 ҚАДАМ

Рис. 8 / 8 сурет



ШАГ 2 / 2 ҚАДАМ

Рис. 9 / 9 сурет



**ВНИМАНИЕ!** Триммерная катушка оборудована системой полуавтоматической подачи лески. Во время работы триммера на максимальных оборотах слегка ударьте нажимной головкой по земле. Длина режущей лески увеличится примерно на 25 мм.

**НАЗАР АУДАРЫҢЫЗ!** Триммерлік орауыш қармақ бауын берудің жартылай автоматты жүйесімен жасақталған. Триммер максималды айналыммен жұмыс жасап тұрғанда жерге тығыздауыш бастиекпен шамалы соғыңыз. Кесуші қармақ бауының ұзындығы шамамен 25 мм ұзарады.

ДВИГАТЕЛЬ В СБОРЕ С РУКОЯТКОЙ УПРАВЛЕНИЯ И ВЕРХНЕЙ ЧАСТЬЮ ТРАНСМИССИОННОЙ ШТАНГИ /	
БАСҚАРУ ТҰТҚАСЫ ЖӘНЕ ТРАНСМИССИЯЛЫҚ ҚАРНАҚТЫҢ ҮСТІҢГІ ЖАҒЫ БАР ЖИНАҚТАҒЫ ҚОЗҒАЛТҚЫШ .....	1 ШТ.
НИЖНЯЯ ЧАСТЬ ТРАНСМИССИОННОЙ ШТАНГИ С РЕДУКТОРОМ /	
БӘСЕҢДЕТКІШІ БАР ТРАНСМИССИЯЛЫҚ ҚАРНАҚТЫҢ ТӨМЕНГІ ЖАҒЫ.....	1 ШТ.
ЗАЩИТНЫЙ КОЖУХ / ҚОРҒАНЫС ҚАПТАМАСЫ .....	1 ШТ.
НАПЛЕЧНЫЙ РЕМЕНЬ / ИЫҚ БАУЫ .....	1 ШТ.
РУКОЯТКА / ТҰТҚА .....	1 ШТ.
ТРИММЕРНАЯ КАТУШКА / ТРИММЕРЛІК ОРАУЫШ .....	1 ШТ.
НОЖ ЗТ / ПЫШАҚ ЗТ .....	1 ШТ.
ЗИП КОМПЛЕКТ ДЛЯ УСТАНОВКИ ТРИММЕРНОГО НОЖА / ТРИММЕРЛІК ПЫШАҚТЫ ОРНАТУҒА АРНАЛҒАН ЗИП ЖИНАҚ.....	1 ШТ.
ИНСТРУКЦИЯ С ГАРАНТИЙНЫМ ТАЛОНОМ / КЕПІЛДІК ТАЛОНЫ БАР НҰСҚАУЛЫҚ .....	1 ШТ.
*НАБОР КРЕПЕЖА И ИНСТРУМЕНТОВ ДЛЯ СБОРКИ И ОБСЛУЖИВАНИЯ / .....	1 ШТ.

***\*Состав набора может быть изменён в зависимости от партии товара без предварительного уведомления***

***\*Жинақтың құрамы алдын ала хабарлаусыз тауар топтамасына байланысты өзгертілуі мүмкін***

## СЕРТИФИКАТ СООТВЕТСТВИЯ

Eurasian Conformity



№ ЕАЭС KG417/052.CN.02.08913

**ОРГАН ПО СЕРТИФИКАЦИИ** Серия KG № 0190622 ОсОО «Центр Сертификации Аурум» № KG417/КЦА.ОСП.052 от 22 сентября 2023 выдан Кыргызским Центром Аккредитации при МЭ КР. Место нахождения: Кыргызская Республика, г. Бишкек, ул. Ахунбаева 165, 13-этаж, офис №7; Место осуществления деятельности: Кыргызская Республика, г. Бишкек, ул. Ахунбаева 165, 13-этаж, офис №7; тел: +312880252; электронная почта: [osaatum@mail.ru](mailto:osaatum@mail.ru)

**ЗАЯВИТЕЛЬ ОБЩЕСТВО С ОГРАНИЧЕННОЙ ОТВЕТСТВЕННОСТЬЮ "ЕМА-ГРУПП"**  
ОГРН 1167746090434, ИНН 7719436631. Место нахождения: РОССИЙСКАЯ ФЕДЕРАЦИЯ, 127247, город Москва, внутригородская территория города муниципальный округ Бескудниковский, бульвар Бескудниковский, дом 56, корпус 1; тел: +74957750220; электронная почта: [vm@edge-tool.com](mailto:vm@edge-tool.com)

**ИЗГОТОВИТЕЛЬ** «Guitang International Trade (Shanghai) Co., LTD». ; Место нахождения: КИТАЙ, Room F207, Building 7, No. 2118 Guanghua Road, Minhang District, Shanghai. Филиалы завода-изготовителя: согласно приложения на 2 листе (ах)

**ПРОДУКЦИЯ** Средства малой механизации садово-огородного применения механизированные: прыммер электрический, торговая марка «PATRIOT», серия (тип): ET, PT, ELT, EG, ELG, HG; торговая марка «MAXCUT», серия (тип): MSE, TE, MC; торговая марка «ПОВЕДА», серия (тип): ГЭ, ЭТ, серийный выпуск.

**КОД ТН ВЭД ЕАЭС** согласно приложения на 2 листе(ах)

**СООТВЕТСТВУЕТ ТРЕБОВАНИЯМ** Технического регламента Таможенного союза ТР ТС 010/2011 «О безопасности машин и оборудования»; Технического регламента Таможенного союза ТР ТС 020/2011 "Электромагнитная совместимость технических средств"

**СЕРТИФИКАТ ВЫДАН НА ОСНОВАНИИ** протокола испытаний № 1131-ЭП от 14.04.2025г. Испытательная лаборатория ТОО «ГЭО Алматы-Стандарт Аттестат аккредитации №КЗ.1.02.Е0367 от 30.06.2021; Акта анализа состояния № 08079-СС/03-2025 от 03.03.2025 года, выданного органом по сертификации продукции ОсОО «Центр сертификации Аурум», аттестат аккредитации №KG417/КЦА.ОСП.052. Эксперт, подписавший акт анализа состояния производства – Сонколов Мирлан Женишевич Схема сертификации: IC

**ДОПОЛНИТЕЛЬНАЯ ИНФОРМАЦИЯ** ГОСТ IEC 60335-1-2015, ГОСТ IEC 60335-2-77-2011, ГОСТ CISPR 14-2-2016, ГОСТ IEC 61000-3-2-2021, ГОСТ IEC 61000-3-3-2015, ГОСТ CISPR 14-1-2015. Обоснование безопасности ЭТ.01. 001.Об от 10.10.2024 Действие сертификата соответствия распространяется на продукцию, произведенную с даты изготовления испытанного образца (11.2024). Заявитель является уполномоченным лицом изготовителя на основании договора №01\_02\_2022-GTEMA от 01.02.2022

**СРОК ДЕЙСТВИЯ** С 14.04.2025 ПО 13.04.2030 **ВКЛЮЧИТЕЛЬНО**

Руководитель (уполномоченное лицо) органа по сертификации

М.П.

(подпись)

Аскарлов Байжар Балотбекович  
(Ф.И.О.)

Эксперт (эксперт-аудитор) (эксперты (эксперты-аудиторы))

(подпись)

Исаев Эркин Адылович  
(Ф.И.О.)



## ШАЙКЕШТИК СЕРТИФИКАТЫ

Eurasian Conformity

№ EAЭС KG417/052.CN.02.08913

**СЕРТИФИКАЦИЯЛОО БОЮНЧА БУЛАН АУРУМ** № 0190822 ЖЧК Экономика министирлигине караштуу Кыргыз Аккредиттөө Борбору тарабынан 2 2 аяк оона 2023-ж. берилген № KG417/КПА.ОСП.052 аккредиттөө аттестаты. Турган жери: Кыргыз Республикасы, Бишкек ш., Бишкек ш., Ахунбаев к. 165, 13-этаж, офис №7; Дареги: Кыргыз Республикасы, Бишкек ш., Ахунбаев к. 165, 13-этаж, офис №7; тел: +312880252; электрондук почтасы: [osacupm@mail.ru](mailto:osacupm@mail.ru).

**БИЛДИРҮҮЧҮ** Жоопкерчилиги чектелген коом "ЕМА-ГРУПП" ОГРН 1167746090434, ИНН 7719436631 Турган жери: Россия Федерациясы, 127247, Москва шаары, ички тер.-м.о. Бескудниковский, Бескудниковский б-р., үй 56, им. 1; тел: +7495750220; электрондук почтасы: [ym@edge-tool.com](mailto:ym@edge-tool.com)

**ӨНДҮРҮҮЧҮ** «Guilang International Trade (Shanghai) Co., LTD». : Турган жери: Кытай, Room 207, Building 7, No. 2118 Guanshua Road, Minhang District, Shanghai. Өндүрүүчүнүн филиалдары: 2(лер) барактын тиркемесине ылайык

**ПРОДУКЦИЯ** багбанчылык жана отород чарбасы учун майда механизация куралдары, механизациялаштырылган электр триммер, маркасы "PATRIOT", сериясы (туру): ЕТ, РТ, ЕЛТ, EG, ELG, HG; "MAXCUT" соода маркасы, сериясы (туру): MSE, TE, MC; соода маркасы "ROBEDA", сериясы (туру): ГЭ, ЭТ, сериялык чыгаруу.

**ЕАЭБ ТЭИ ТН КОД** 2 барак тиркемеге ылайык

**ТАЛАПТАРГА ЫЛАЙЫК** Бажы бирлигинин Техникалык регламенти ББ ТР 010/2011 «Машиналар менен жабдуулардын коопсузлугу жөнүндө»; Бажы бирлигинин Техникалык регламенти ББ ТР 020/2011 «Техникалык каражаттардын электромагниттик шайкештиги».

**СЕРТИФИКАТ ТӨМӨНКҮЛӨРДҮН НЕГИЗИНДЕ БЕРИЛДИ** Сыноо протоколдору № 1134-ЭП от 14.04.2025ж. «ТЭО Алматы-Стандарт» ЖШС тестирлөө борбору Аккредитациялык күбөлүк № KZ.1.02.E0367 от 30.06.2021 ж. Өндүрүштүн абалын талдоонун отчету № 08079-С/03-2025 03.03.2025 ж. продукцияны сертификациялоо боюнча орган ЖЧК "Центр сертификации Аурум" тарабынан берилген.

аккредитациялык күбөлүк №KG417/КПА.ОСП.052. Өндүрүштүн абалын талдоо актысына кол койгон эксперт Сонколов Мирлан Женишбеков Сертификациянын схемасы: IC

**КОШУМЧА МААЛЫМАТ** ГОСТ IEC 60335-1-2015, ГОСТ IEC 60335-2-77-2011, ГОСТ CISPR 14-2-2016, ГОСТ IEC 61000-3-2-2021, ГОСТ IEC 61000-3-3-2015, ГОСТ CISPR 14-1-2015. Коопсуздук негиздемеси ЕТ.01.001.ОВ 10.10.2024-ж Шайкештик сертификаты сыналган үлгү даярдалган күндөн тартып өндүрүлгөн продукцияга тиешелүү (11.2024). Өтүмдө ээси 01.02.2022-ж. № 01\_02\_2022-ГТЕМА келишиминин негизинде өндүрүүчүнүн Ыйгарым укуктуу өкүлү болуп саналат.

**ЖАРАКТУУЛУК МӨӨНӨТҮ** 14.04.2025 баштап 13.04.2030 ж. чейин

Сертификациялоо боюнча органдын жетекчиси (Ыйгарым укуктуу адам)

М.О.



Аскарров Байзак Болотбекович  
(фамилиясы, аты, фамилиясы)

Эксперт (эксперт-аудитор) (эксперттер (эксперттер-аудиторлор))

Исаев Эркин Адикович  
(фамилиясы, аты, фамилиясы)



## ПРИЛОЖЕНИЕ

к сертификату соответствия № ЕАЭС КГ417/052.СН.02.08913

Серия КГ № 0151491

№	Код ТН ВЭД ЕАЭС	Наименование и обозначение продукции, ее изготовитель	Кол-во единиц измерения
	8467298000	Средства малой механизации садово-огородного применения механизированные: триммер электрический, торговая марка «PATRIOT», серия (тип): ET, PT, ELT, EG, ELG, HG; торговая марка «MAXCUT», серия (тип): MCE, TE, MC; торговая марка «ПОБЕДА», серия (тип): ТЭ, ЭТ, филиалы завода-изготовителя.	
		«NINGBO GENIN INDUSTRIAL Co., LTD.» Китай, 11F, A2 Liyuanshangdu, Building 201, Lantian Road, Haishu District Ningbo «GT GROUP TRADE CO., LIMITED» Гонконг, RM18 27/F HO KING COMM CTR 2-16 FA YUEN ST MONGKOK «ZHEJIANG YAT ELECTRICAL APPLIANCE CO., LTD.» Китай, NORTH SHIWEI ROAD, YUXIN TOWN, SOUTH LAKE ZONE, JIAXING CITY, ZHEJIANG	
		«ZHEJIANG SAFUN INDUSTRIAL Co., LTD.» Китай, 7, MINGYUAN SOUTH AVE, YONGKANG, ZHEJIANG «NINGBO E-STAR INT'L CO., LTD.» Китай, Room 1704, Crown World Trade Plaza, No.11 Caihong South Road, Ningbo «NINGBO TREX MACHINERY CO., LTD.» Китай, No.9, Xinhengsi Road, Cicheng Town, 315031, Ningbo «SHARPER ELECTRIC MACHINE CO., LTD.» Китай, NO.3 Nanyuan Rd, Donggan Fenghuang Shan Industrial Zone, Tonggan Town, Wuyi, Zhejiang	
		«Julvon Power Machinery (Ningde) Co., LTD» Китай, Gantang Industry & Trade District, Fuan City «CIXI City Best Power Tools Co., LTD.» Китай, №538 Binhai №2 Road, Hangzhou Bay New District, CIXI City, Zhejiang «Ningbo Vertak Mechanical&Electronic Co.,Ltd.» Китай, #288 Guangming Road Zhuangshi Town Zhenhai, Ningbo	

Руководитель (уполномоченное лицо) органа по сертификации

Эксперт (эксперт-аудитор) (эксперты (эксперты-аудиторы))

Аскарзов Байаас-Болотбекович  
(Ф.И.О.)Исаев Эркин Дависович  
(Ф.И.О.)

## ТИРКЕМЕ



№ БАЭС КГ417/052.CN.02.08913 шайкештик сертификатына

Серия КГ № 0151491

№	ЕАЭБ ТЭИ ТН Код	Продукциянын аталышы жана белгиленishi, аны жасап чыгаруучу	Саны (чен. бирдиги)
	8467298000	багбанчылык жана огород чарбасы учун майда механикация куралдары, механикациялаштырылган электр триммер, маркасы "PATRIOT", сериясы (туру): ET, PT, EL, EG, ELG, HG; "MAXCUT", соода маркасы, сериясы (туру): MCE, TE, MC; соода маркасы "POBEDA", сериясы (туру): TE, E1.	
		Өндүрүүчүнүн филиалдары:	
		"NINGBO GENIN INDUSTRIAL Co., LTD." Кытай, 11F, A2 Liyuanshangdu, Building 201, Lantian Road, Haishu District Ningbo	
		«GT GROUP TRADE CO., LIMITED» Гонконг, RM18 27/F HO KING COMM CTR 2-16 FA YUEN ST MONGKOK	
		«ZHEJIANG YAT ELECTRICAL APPLIANCE CO., LTD.» Кытай, NORTH SHIWEI ROAD, YUXIN TOWN, SOUTH LAKE ZONE, JIAXING CITY, ZHEJIANG	
		«ZHEJIANG SAFUN INDUSTRIAL CO., LTD.» Кытай, 7, MINGYUAN SOUTH AVE, YONGKANG, ZHEJIANG	
		«NINGBO E-STAR INTL CO., LTD.» Кытай Room 1704, Crown World Trade Plaza, No.11 Caihong South Road,Ningbo	
		«NINGBO TREX MACHINERY CO., LTD.» Кытай, No.9, Xinhengsi Road,Cicheng Town,315031,Ningbo	
		«SHARPER ELECTRIC MACHINE CO., LTD.» Кытай, NO.3 Nanyuan Rd, Donggan Fenghuang Shan Industrial Zone, Tongqin Town, Wuyi, Zhejiang	
		«Jiulvon Power Machinery (Ningde) Co., LTD.» Кытай, Gantang Industry & Trade District, Fuan City	
		«CIXI City Best Power Tools Co., LTD.» Кытай, №538 Binhai №2 Road, Hangzhou Bay New District, CIXI City, Zhejiang	
		«Ningbo Vertak Mechanical&Electronic Co.,Ltd.» Кытай, #288 Guangming Road Zhuangshi Town Zhenhai, Ningbo	

Сертификациялоо боюнча органдын  
жетекчиси (ыйгарым укуктуу адам)Эксперт (эксперт-аудитор)  
(эксперттер (эксперттер-аудиторлор))

М.О.

КОЛ ТАЛГАМАН  
Сертификация

(КОЛ ТАЛГАМАН)

Аскарбе Баїсаз Болотбекович  
(фамилиясы, аты-жөнү)Ислаев Эркин Адисович  
(фамилиясы, аты-жөнү)

## ПРИЛОЖЕНИЕ



Eurasian Conformity Assessment Center

к сертификату соответствия № ЕАЭС КГ417/052.СН.02.08913

Серия КГ № 0151492

№ ВЭД ЕАЭС	Код ТН ВЭД ЕАЭС	Наименование и обозначение продукции, ее изготовитель	Кол-во, единица измерения
		Средства малой механизации садово-огородного применения механизированные: триммер электрический, торговая марка «PATRIOT», серия (тип): ET, PT, ELT, EG, ELG, HG; торговая марка «MAHCYTY», серия (тип): MCE, TE, MC; торговая марка «ПОВЕДА», серия (тип): ТЗ, ЭТ.	
		«ZHEJIANG RAINIER TECHNOLOGY INC.» Китай, 727, Shenli Rd, Jinhua Industry Zone, Jinhua, Zhejiang, 321016 «SHANGHAI HOLY ARTS&CRAFTS CO., LTD» Китай, Room 508B, NO.273 Si Ping Road,Hongkou District,Shanghai «KINGTEC INDUSTRIAL CO., LTD» Китай, #136.CHANGYANG RD., ZONE C, NINGBO JIANGBEI INVESTMENT PIONEERING CENTER,NINGBO,ZHEJIANG	
		«YONGKANG SILEN GARDEN MACHINERY CO., LTD» Китай, MAN TOU SHAN, LIE QIAO VILLAGE, XI CHENG, YONGKANG, JINHUA, ZHEJIANG «Zhejiang Titan Machinery Co., Ltd.» Китай, NO.8, Qunshan Road, Huanglong Industrial Zone, Wuyi County, Zhejiang «Anhui Disen Tools co., Ltd» Китай, Songling road No.11, Nanshan industrial area, Ninguo city, Anhui province	
		«ZHEJIANG SUNSEEKER INDUSTRIAL CO., LTD.» Китай, 988, JINDE RD, JIANGONG INDUSTRIAL PARK, JINHUA, ZHEJIANG, 321000 «NINGBO ENERGY POWER TOOLS CO., LTD.» Китай, CHENGJIA CUN, DONGQIAO INDUSTRIAL ZONE 315157 NINGBO	
		«China Base Ningbo Foreign Trade Co.Ltd» Китай, NO.666 TianTong South Road, Yinzhou district, Ningbo «Ningbo Spark Tools Co.,Ltd.» Китай, No. 11 Hengxiang Road, Tianwang Industry Zone, Yiting Town, Shangyu District, Shaoxing, Zhejiang	
		«Taizhou Oute Tools Manufacturing Co., Ltd» Китай, #30 Qingfeng Avenue, NorthArea Development Zone,Huangyan District, Taizhou, Zhejiang «MACTAN MACHINERY CO., LTD» Китай, 3 floor, No.377 on west huacheng Road, Yongkang City «ZHEJIANG MACTON INDUSTRY&TRADE CO. LTD» Китай, No.363 Jiangxing street, Jiangdong Industrial Zone, Jindong Area, Jinhua, Zhejiang	



Руководитель (уполномоченное лицо) органа по сертификации

М.П.

Аскаргов Байзак Болотбекович  
(Ф.И.О.)

Эксперт (эксперт-аудитор) (эксперты (эксперты-аудиторы))

Исеев Эркин Адикович  
(Ф.И.О.)



# PATRIOT

## ET 1402

Артикул: 250 30 5402

Уполномоченный представитель / импортер является обладателем исключительных прав на содержание данной инструкции, включая все изображения и текстовую информацию, любое использование которых допустимо лишь при наличии разрешения правообладателя. В случае нарушения этих условий уполномоченный представитель / импортер имеет право потребовать от любых третьих лиц удаления с информационных ресурсов любой информации, материалов, заимствованных из данной инструкции. Вся информация в инструкции по эксплуатации и техническому обслуживанию содержит самую актуальную информацию на момент печати издания. Производитель оставляет за собой право на внесение изменений в конструкцию, упаковку, дизайн, техническое сопровождение и комплектацию продукции без предварительного уведомления третьих лиц. По вопросам обслуживания и работы обращайтесь к официальному дилеру или в авторизованный сервисный центр.

RUS | ТРИММЕР ЭЛЕКТРИЧЕСКИЙ. СЕРИЯ (ТИП): ET. Предназначен для кошения травы с помощью вращающейся триммерной лески или ножа, приводимой в движение электродвигателем. Дата изготовления: первые 6 цифр серийного номера. Гарантия: 2 года с даты продажи. Срок службы: 5 лет. Изготовитель: Нингбо Дженин Индастриал Ко., ЛТД. Адрес: 11Ф, А2 Лиюаншангду билдинг, 201 Лантиан Роуд, Хайшу Дистрикт, Нингбо, Китай. Уполномоченный представитель / импортер: ООО «СНВ Карго». Адрес: 129344, г. Москва, вн. тер. г. муниципальный округ Бабушкинский, ул. Енисейская, д.7, к.3, стр.1, тел.: 8 (495) 902-51-51. Представитель в Республике Казахстан ТОО «Патриот РК (Patriot RK)». Юридический и фактический адрес: Республика Казахстан, Алматинская обл., Илийский р-н, с.о. Аскар Токпанов, с. Аскар Токпанов, ул. Березинского А. Ф., дом 50, тел.:+77010243453. Страна происхождения: Китай.

KZ | ЭЛЕКТРЛІ ТРИММЕР | СЕРИЯСЫ (ТҮРІ): ET. Шепті айналмалы триммермен немесе электр қозғалтқышымен басқарылатын пышақпен шайқауға арналған. Шығарылған күні: алғашқы 6 сан сериялық нөмірі. Келіпдік: сатылған күннен бастап 2 жыл. Қызмет ету мерзімі: 5 жыл. Өндіруші: Нингбо Дженин Индастриал Ко, Лтд. Мекен-жайы: 11Ф, А2 Лиюаншангду ғимараты, 201 Лантиан жолы, Хайшу ауданы, Нингбо, Қытай. Жеткізуші: ООО «СНВ Карго». Мекенжай: 129344, г. Москва, вн. тер. г. муниципальный округ Бабушкинский, ул. Енисейская, д.7, к.3, стр.1, тел.: 8 (495) 902-51-51. Қазақстан Республикасындағы өкілі ЖШС «Патриот РК (Patriot RK)». Тіркелген мекенжайы: Қазақстан Республикасы, Алматы облысы., Іле ауданы, Аскар Токпанов ауылдық округі, Березинского А.Ф. көшесі, 50 үй, тел.:+77010243453. Шығарылған елі: Китай.

**ВНИМАНИЕ!** Внешний вид и устройство товара могут отличаться от представленного на изображении.

EAC

2025 © Patriot™. Напечатано для России и стран СНГ.

ONLYPATRIOT.COM